

KATALOG 2018

MOBILE LIVING MADE EASY.

BOGATA OFERTA PRODUKTÓW ZAPEWNIĄCYCH
KOMFORT NA ŁODZIACH REKREACYJNYCH



 **DOMETIC**

DROGI MIŁOŚNIKU WOLNOŚCI,

Miliony ludzi na całym świecie korzystają z produktów Dometic. Łączy ich jedno – wszyscy dokądś zmierzają: czy to właściciele przyczep i kamperów, łodzi, kierowcy ciężarówek, czy też po prostu osoby chętnie spędzające czas na zewnątrz. Naszym zadaniem jest zaspokojenie ich podstawowych potrzeb w trakcie podróży, takich jak gotowanie, przechowywanie żywności, dbanie o czystość i utrzymanie przyjemnej temperatury. Dzięki temu mogą dotrzeć dalej, zobaczyć więcej i zostać tam dłużej. Naszą dewizą jest „mobile living made easy”.



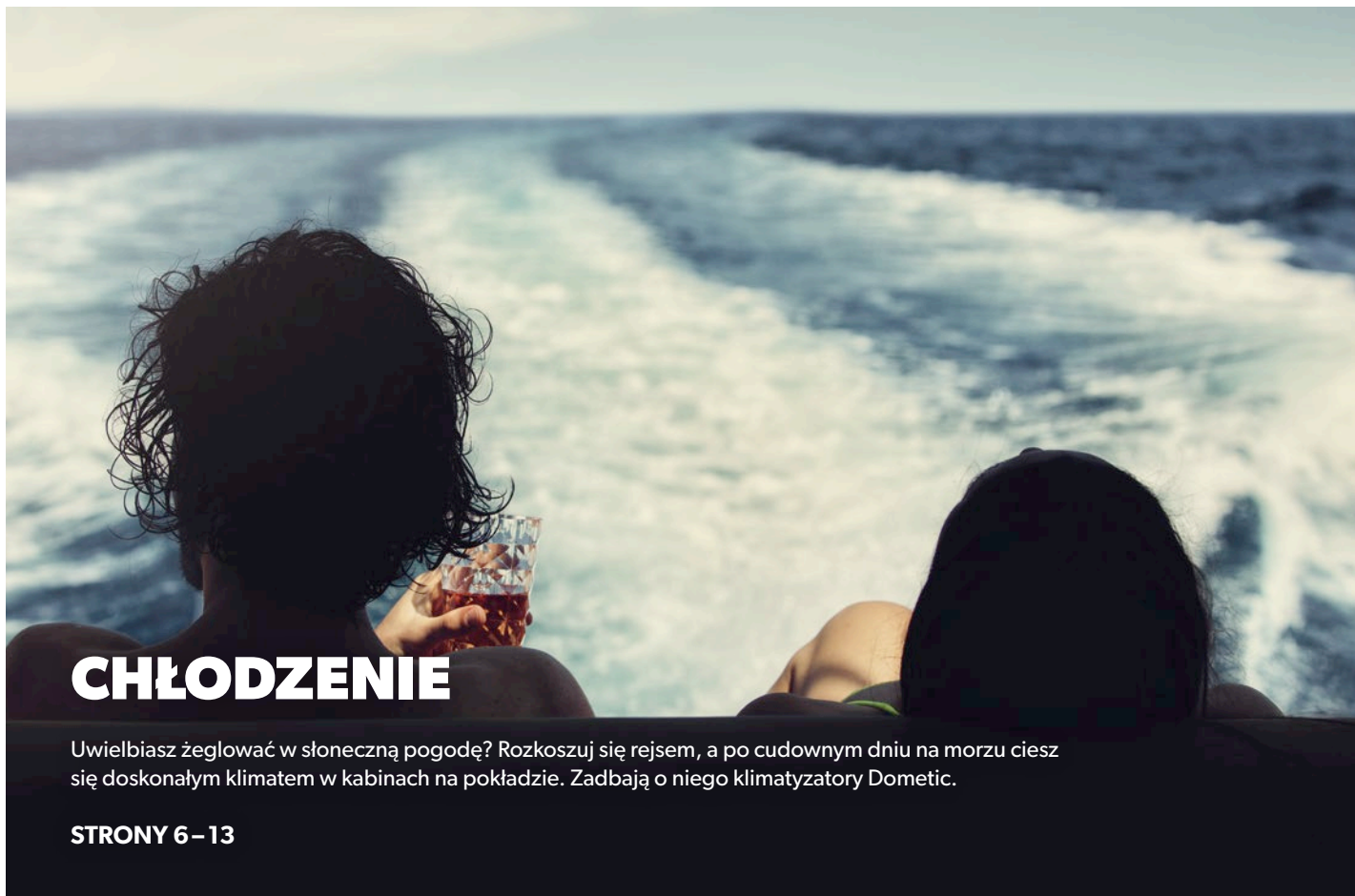

CHŁODZENIE

Uwielbiasz żeglować w słoneczną pogodę? Rozkoszuj się rejssem, a po cudownym dniu na morzu ciesz się doskonałym klimatem w kabinach na pokładzie. Zadbają o niego klimatyzatory Dometic.

STRONY 6 – 13



HIGIENA I URZĄDZENIA SANITARNE

Ciesz się przyjemnym uczuciem czystości na pokładzie, niezależnie od tego, dokąd zaprowadzi Cię wiatr. Zalety naszych systemów sanitarnych są owocem kilku dziesięcioleci prac rozwojowych.

STRONY 60 – 77



ZASILANIE I STEROWANIE

Inteligentne systemy elektroniczne i poręczne akcesoria zawsze zapewniają wystarczającą ilość energii elektrycznej na pokładzie. Nawet podczas dłuższych rejsów.

STRONY 78 – 97



ŻYWNOSĆ I NAPOJE

Gotuj, co tylko zechcesz, ciesz się posiłkami z przyjaciółmi, a Twoje zapasy pozostaną świeże przez całą podróż. Zadbaliśmy o to w najdrobniejszych szczegółach.

STRONY 14–58

CHŁODZENIE

Klimatyzatory **6–13**

ŻYWNOSĆ I NAPOJE

Gotowanie **14–29**
Lodówki turystyczne **30–47**
Lodówki wolnostojące i do zabudowy **48–58**

HIGIENA I URZĄDZENIA SANITARNE

Urządzenia sanitarne **60–73**
Czyszczenie **74–77**

ZASILANIE I STEROWANIE

Energia **78–97**

DANE TECHNICZNE

Dane techniczne **98–125**

DOMETIC ON-LINE

Na naszej stronie znajdziesz kompletną ofertę produktów Dometic wraz ze szczegółowymi informacjami o każdym z nich. A także interesujące fakty na temat naszej firmy oraz wszystkie katalogi w wersji elektronicznej, gotowe do pobrania.

DOMETIC.COM



/ KOMPLETNE SYSTEMY KLIMATYZACJI

/ AKCESORIA

/ KLIMATYZATOR DACHOWY



CHŁOD



ZENIE



SYSTEMY KLIMATYZACJI DOMETIC

PRZEGLĄD DOSTĘPNYCH ROZWIĄZAŃ

Niezależnie od tego, czy posiadasz niewielką łódź motorową, czy wielki jacht z wieloma kabinami, Dometic zapewni Ci rozwiązanie w zakresie klimatyzacji optymalnie dopasowane do Twoich potrzeb, wymagań i zwyczajów związanych z podróżowaniem. Oto esencja naszej oferty produktów do wyposażenia: klimatyzator dachowy do dużych łodzi i barek; użyteczne akcesoria do instalacji, zarządzania

energii oraz zapewniania czystego powietrza na pokładzie, a także sprawdzone, kompletne zestawy do samodzielnego montażu. Od teraz oferujemy do nich nowe, opcjonalne pokrywy, umożliwiające ograniczenie hałasu kompresora - i tak już bardzo cichych systemów - o dodatkowe 50%.



SYSTEMY DO DOPOSAŻENIA

Umożliwiają łatwe wyposażenie systemu klimatyzacji do łodzi Dometic łącząc funkcje chłodzenia, osuszania i ogrzewania w jednym, kompaktowym zestawie. Kompletnie pakiety zawierają wszystkie niezbędne elementy montażowe i prosty w obsłudze panel sterowania. Dostępne są w trzech wariantach wydajności: 6000, 12000 i 16000 BTU/h.

AKCESORIA

Wszystko, co jest potrzebne do łatwego montażu i wygodnej obsługi klimatyzacji: kratki wentylacyjne, zestaw rozdzielacza strumienia powietrza, oczyszczacz powietrza, wirnikowe pompy do wody morskiej oraz stylowe i inteligentne wyświetlacze i elementy sterujące. A teraz również pokrywa dodatkowo redukująca hałas kompresora.

KLIMATYZATOR DACHOWY

Doskonałe rozwiązanie do klimatyzowania łodzi zaopatrzeniowych, patrolowych i mieszkalnych. Wyjątkowo solidna konstrukcja, niska waga i wysoka wydajność wynosząca do 12000 BTU/h. Plus łatwy - niewymagający prowadzenia kanałów wentylacyjnych, ani rur - montaż.

NIEZALEŻNE SYSTEMY DO ŁATWEGO MONTAŻU

Udoskonalone klimatyzatory Dometic MCS T wyposażone są teraz w nagrodzony zespół DTU umożliwiający szybką, prostą i uniwersalną instalację. Dzięki dmuchawie do uniwersalnego montażu, wanieńce ściekowej z materiału kompozytowego z szybkozłączkami i wysokiej jakości izolacji przed wibracjami, która zapewnia cichą pracę, klimatyzatory MCS T gwarantują jakość oryginalnego wyposażenia OEM w jednym zestawie. Zestaw ten zawiera wszystkie niezbędne komponenty oraz akcesoria montażowe. Trzy warianty mocy klima-

tyzatorów wykorzystujących czynnik chłodniczy R410A, zapewniają wydajną pracę systemów i komfort klimatyzacji w kabinach o różnych rozmiarach i kształtach.

Aby móc jednocześnie zapewnić klimatyzację dodatkowego pomieszczenia, wystarczy dokupić opcjonalny rozdzielacz strumienia powietrza (tylko do modeli MCS T12/T16). Dzięki efektywnej technologii pompy ciepła klimatyzatory MCS T można również wykorzystywać jako systemy ogrzewania przy temperaturach wody nie niższych niż +6°C.



KOMPLETNE SYSTEMY DO SZYBKIEGO MONTAŻU

1. Kompaktowy klimatyzator z obracaną dmuchawą
2. Pompa zanurzeniowa do wody morskiej
3. Elektroniczny układ sterowania i panel obsługi
4. Kratki wlotu i wylotu powietrza
5. Izolowany kanał wentylacyjny
6. Wzmocniony wąż do wody morskiej
7. Przejścia burtowe, akcesoria montażowe, złączki rurowe, zawory

- Chłodzenie, ogrzewanie i osuszanie połączone w jeden wydajny system
- Kompaktowy klimatyzator z obracaną dmuchawą i wanieńką ściekową z materiału kompozytowego
- Kompletny zestaw zawierający wszystkie elementy potrzebne do montażu
- 3 modele o wydajności chłodzenia 6000, 12000 i 16000 BTU/h

- Przyjazny w obsłudze panel do sterowania wszystkimi funkcjami
- Łatwy w czyszczeniu, wbudowany filtr powietrza
- Sprawdzona jakość oryginalnego wyposażenia OEM i nagradzane wzornictwo
- Zestaw akcesoriów do MCS T12/T16: opcjonalny zestaw pozwalający dodatkowo kierować powietrze do dwóch oddzielnych kabin

JAK WYBRAĆ SWÓJ MODEL MCS?

Przy wyborze właściwego klimatyzatora MCS T należy uwzględnić wielkość i położenie klimatyzowanego pomieszczenia. Kabina położona pod pokładem zadowolony się urządzeniem o mniejszej mocy na metr kwadratowy niż kabina na górnym pokładzie, posiadająca duże okna i wystawiona na bezpośrednie działanie promieni słonecznych.

	Pokład dolny (bez okien)	Pokład środkowy (małe okna)	Pokład górny (duże okna)
Dometic MCS T6	8 m ²	5 m ²	4 m ²
Dometic MCS T12	16 m ²	10 m ²	8 m ²
Dometic MCS T16	23 m ²	15 m ²	12 m ²

Maksymalna wielkość klimatyzowanego pomieszczenia (przy temp. otoczenia 20–35°C)

DOMETIC MCS T6 / MCS T12 / MCS T16

Kompletny system klimatyzacji, 230 V

2.12 / Systemy klimatyzacji do łodzi

SYSTEMY KLIMATYZACJI DO ŁODZI	MCST6	MCST12	MCST16
Nr katalogowy	9600000549	9600000550	9600000551
Wydajność chłodzenia/ogrzewania	6000 BTU/h / 1750 W	12000 BTU/h / 3500 W	16000 BTU/h / 4700 W
Pobór mocy (230 V) w trybie chłodzenia/ogrzewania	890 W / 1130 W	1030 W / 1270 W	1320 W / 1660 W
Pobór prądu w trybie chłodzenia/ogrzewania	3,7 A / 4,7 A	4,3 A / 5,3 A	5,5 A / 6,9 A
Wymagane zabezpieczenie elektryczne	min. 6 A, maks. 10 A, bezpiecznik zwłoczny	min. 8 A, maks. 10 A, bezpiecznik zwłoczny	min. 11 A, maks. 15 A, bezpiecznik zwłoczny
Prąd rozruchowy	do 18,7 A	do 22 A	do 23 A
Liczba stopni pracy wentylatora	6 / tryb automatyczny	6 / tryb automatyczny	6 / tryb automatyczny
Zakres temperatur (zaprogramowany)	18°C do 30°C	18°C do 30°C	18°C do 30°C
Regulacja temperatury termostatem	tak	tak	tak
Czynnik chłodniczy*	R410a	R410a	R410a
Wymiary (S x W x G) Klimatyzator Elektroniczny sterownik	448 x 282 x 272 mm 81 x 64 x 24 mm	519 x 318 x 315 mm 81 x 64 x 24 mm	544 x 341 x 338 mm 81 x 64 x 24 mm
Waga (samego klimatyzatora)	19,3 kg	26 kg	28 kg
W zestawie	Klimatyzator, elektroniczny sterownik i panel sterowania, pompa do wody morskiej, filtr wody morskiej, przewody wentylacyjne, kratki wlotu i wylotu powietrza, wąż do wody morskiej, przejścia burtowe, akcesoria montażowe, złączki i zawory		

* Zawiera fluorowane gazy cieplarniane. Hermetycznie zamknięty układ. R410A T6: 241 g / T12: 298 g / T16: 354 g. Równoważnik CO₂ T6: 0,503 t / T12: 0,681 t / T16: 0,799 t GWP 2088

AKCESORIA DO SYSTEMÓW KLIMATYZACJI DO ŁODZI



OSŁONA DŹWIĘKOCHŁONNA

Redukuje hałas generowany przez kompresor nawet o 50% dzięki doskonale dopasowanej osłonie z dźwiękochłonnego neoprenu. Łatwy montaż – wszystkie akcesoria montażowe w zestawie.

Osłona dźwiękochłonna, zestaw do MCS T6 /

Nr katalogowy 9108723465

Osłona dźwiękochłonna, zestaw do MCS T12 /

Nr katalogowy 9108723467

Osłona dźwiękochłonna, zestaw do MCS T16 /

Nr katalogowy 9108723469



WYŚWIETLACZ Z KLAWIATURĄ ELITE

Łatwość użycia dzięki wypukłym przyciskom oraz przyciskowi do przewijania w celu wybrania trybu. Tryby tylko chłodzenia, tylko ogrzewania, usuwania wilgoci oraz automatyczny. Automatyczna kontrola wilgotności powietrza usuwa wilgoć nawet wtedy, gdy łódź jest przez dłuższy czas nieużywana.

Wyświetlacz Elite II, Eikon szary /

Nr katalogowy 9600000844

Ramka Eikon do wyświetlacza, grafitowo-szara /

Nr katalogowy 9108824444



PANEL STEROWANIA DO KABINY SMART TOUCH

Łatwe sterowanie warunkami w kabine za pomocą intuicyjnych ikon i menu. Wyświetlacz można dostosować do własnych preferencji. Interaktywny wyświetlacz ułatwia uruchomienie, rozwiązywanie problemów i uzyskanie pomocy.

Wyświetlacz Smart Touch Eikon /

Nr katalogowy 9600003187

Ramka Eikon do wyświetlacza, grafitowo-szara /

Nr katalogowy 9108824444

AKCESORIA DO SYSTEMÓW KLIMATYZACJI DO ŁODZI



DOMETIC SMARTSTART III

Zmniejsza ryzyko przepięć podczas uruchamiania systemu klimatyzacji na łodzi

- Zapobiega przepięciom przy uruchomieniu, chroni przed awariami zasilania elektrycznego
- Bezproblemowy rozruch klimatyzatora przy zasilaniu ze słabo chronionych instalacji w przystaniach
- Prąd rozruchu mniejszy nawet o 65%

Smart Start III 230 V / 50-60 / 1 16 A
12-30 kBTU/h / Nr katalogowy 9600001290
Smart Start III 230 V / 50-60 / 1 32 A
36-60 kBTU/h / Nr katalogowy 9600001291



DREWNIANE KRATKI WENTYLACYJNE

Do systemów klimatyzacji Dometic MCS T

- Wysoka jakość
- Możliwość zdjęcia płytek do czyszczenia
- Kratki wlotu powietrza z łatwymi w czyszczeniu, wymiennymi filtrami
- Kratki wylotu powietrza z ruchomymi, obustronnie amortyzowanymi płytkami

Skontaktuj się z lokalnym dystrybutorem Dometic w celu uzyskania informacji o dostępnych drewnianych kratkach wentylacyjnych.



DOMETIC AIR DISTRIBUTION KIT

Zestaw rozdzielacza strumienia powietrza

- Umożliwia jednoczesne chłodzenie lub ogrzewanie dwóch kabin
- Elastyczność zapewniająca łatwą instalację bez względu na istniejące warunki montażowe
- Do użytku z systemami klimatyzacji MCS 10, MCS 12, MCS 15 i MCS 16

Nr katalogowy 9108549923



DOMETIC BREATHE EASY™

Oczyszczacz powietrza do kanałów o średnicy 102 mm lub 152 mm

Powietrze w pomieszczeniach pod pokładem może być pięć razy bardziej zanieczyszczone, niż powietrze na zewnątrz. Nie jest to zdrowe dla płuc! Oczyszczacz powietrza Breathe Easy™ zapewnia czyste, zdrowe powietrze do oddychania i likwiduje nieprzyjemne zapachy.

- Dzięki specjalnemu promieniowaniu UV nie wytwarza szkodliwego ozonu
- Średnica: 102 mm lub 152 mm
- Gotowy do podłączenia do zasilania 230 V

ø 102 mm / Nr katalogowy 9108682881
ø 152 mm / Nr katalogowy 9108681937



DOMETIC PML250C

Wirnikowa pompa do wody morskiej

- Wydajny silnik o niskim zużyciu prądu
- Magnetyczny napęd wirnika bez zużytych uszczelnień, wycieków i napraw
- Trwale i odporne na korozję oraz kontakt z wodą morską komponenty

Nr katalogowy 9108549752



DOMETIC PML500C

Wirnikowa pompa do wody morskiej

- Pompa odśrodkowa o dużej pojemności
- Mocowania ograniczające hałas i wibracje
- Konstrukcja przeznaczona do wody morskiej z głowicami polipropylenowymi wypełnionymi szkłem lub mosiądzem

Nr katalogowy 9108549754



DOMETIC PMA1000C

Wirnikowa pompa do wody morskiej

- Opakowanie wielu kluczowych podzespołów upraszcza montaż
- Zbiornik wyrównawczy chroni przed zwiększoną objętością powstałą pod wpływem ciepła
- Dwuskalowy wskaźnik ciśnienia jest wygodny w użyciu zarówno dla klientów z USA, jak i z innych krajów

Nr katalogowy 9108549776

WIĘCEJ INFORMACJI UZYSKASZ U LOKALNEGO DYSTRYBUTORA LUB NA DOMETIC.COM

KLIMATYZATOR DACHOWY DO ZADAŃ SPECJALNYCH

Łatwy montaż –
nie wymaga
prowadzenia
kanałów
wentylacyjnych
ani rur



DOMETIC DURASEA

Klimatyzator dachowy, 12 000 BTU/h, śnieżnobiały

Klimatyzator dachowy DuraSea stanowi idealne wyposażenie statków zaopatrzeniowych, łodzi patrolowych i mieszkalnych. Ma niezwykle wytrzymałą, a zarazem lekką konstrukcję i wydajność chłodniczą dochodzącą do 12 000 BTU/h.

- Wyjątkowo wytrzymała, a zarazem lekka konstrukcja
- Dzięki wydajności chłodzenia wynoszącej 12 000 BTU/h jest idealnym rozwiązaniem przeznaczonym do chłodzenia statków dostawczych, łodzi patrolowych i mieszkalnych
- Do płaskiej, poziomej instalacji na pokładach lub dachach w celu chłodzenia położonych poniżej pomieszczeń

Nr katalogowy 9105305765

Niezbędne akcesorium (do zakończenia montażu):

Rozdzielacz strumienia powietrza / Nr katalogowy 9108798428

/ GOTOWANIE

/ LODÓWKI TURYSTYCZNE

/ LODÓWKI WOLNOSTOJĄCE I DO ZABUDOWY



•
**ŻYWI
I NA**



NOŠĆ POJE

Caramelle
280SX

CANNES

DOMETIC



LODÓWKI, KUCHENKI I CAŁA RESZTA

ROZKOSZUJ SIĘ REJSEM I PYSZNYM JEDZENIEM W DOBOROWYM TOWARZYSTWIE.

Możliwość swobodnego gotowania i wspólnego zasiadania do stołu, na luzie i bez stresu – to elementy doskonałego wypoczynku. Wyśmienite posiłki przyrządzane ze świeżo złowionych ryb. Siedzenie, rozmawianie i podziwianie zachodu słońca, godzinami ciesząc się jedzeniem w doborowym towarzystwie. Dometic wspiera Twoje kulinarne doświadczenia w podróży dzięki kompletnej gamie wyposażenia kampa.

Oferujemy Ci do wyboru szeroką gamę lodówek turystycznych i stacjonarnych do schładzania napoi i utrzymywania sera, warzyw, owoców morza czy mięsa w doskonałej świeżości. A do nich wszystko, co będzie Ci potrzebne do wygodnego gotowania: kompaktowe płyty grzejne, zintegrowane piekarniki czy w pełni wyposażone kuchenki o wyjątkowym wzornictwie. Oczywiście mamy też pasujący zlewozmywak, ekspres do kawy i – zaprojektowany specjalnie na łódzie – okap do Twojej pokładowej kuchni.



01



02



03

01 GOTOWANIE

Gotowanie na morzu to sama przyjemność, jeśli tylko masz do niego odpowiedni sprzęt. Dometic posiada w ofercie szeroki wybór płyt grzewczych, piekarników, kuchenek gazowych i spirytusowych oraz serię zlewozmywaków i oszczędzających miejsce zestawów kuchenek ze zlewozmywakami. Jak również takie niezbędne urządzenia, jak ekspres do kawy, czajnik elektryczny czy okap kuchenny.

02 LODÓWKI TURYSTYCZNE

Oferujemy szeroki asortyment lodówek przenośnych. Modele kompresorowe umożliwiają chłodzenie i głębokie mrożenie. Termoelektryczne lodówki przenośne nadają się do chłodzenia, a także do utrzymywania temperatury ciepłej żywności. Doskonale izolowane lodówki pasywne na kostki lodu lub wkłady chłodzące zapewniają świeżość złowionych ryb przez kilka dni, bez konieczności podłączenia zewnętrznego źródła zasilania.

03 LODÓWKI WOLNOSTOJĄCE I DO ZABUDOWY

Lodówki kompresorowe – wolnostojące i do zabudowy – zapewniają taki sam komfort, jak modele domowe. Oszczędzające miejsce lodówki szufladowe zmieszczą się w już istniejących schowkach. Lodówki ładowane od góry wykorzystują pełną głębokość szafki. Niezależnie od rozmiarów Twojej łodzi i wielkości załogi, w ofercie Dometic każdy znajdzie lodówkę odpowiednią dla siebie.





WANIE



WYPOSAŻENIE KAMBUZA

GOTOWANIE, PIECZENIE I ZMYWANIE NA POKŁADZIE

Kamby na łodziach są oczywiście znacznie mniejsze niż kuchnie domowe, mogą być jednak równie dobrze wyposażone. Dometic, wyspecjalizowany w obszarze komfortu poza domem, posiada wszystko, co powinno znaleźć się w sprawnie funkcjonującej kuchni pokładowej. Oferujemy bogaty wybór gazowych i spirytusowych kuchenek, piekarników oraz grilli. Kuchenki spirytusowe zwyczajowo uważane są za najbezpieczniejsze na morzu. Działają bez ciśnienia, są ciche i nie zajmują dużo miejsca. Gotowanie na gazie jest szybkie i wygodne, gdyż umożliwiają precyzyjną regulację siły płomienia.

Wybór należy do Ciebie. W naszej ofercie znajdziesz również zlewozmywaki do zabudowy oraz zestawy kuchenek ze zlewozmywakami, przydatne urządzenia do parzenia kawy i herbaty, a także okap kuchenny przystosowany do użytku na łodzi, odprowadzający opary, zapachy i wilgoć.



01 EKSPRES DO KAWY, CZAJNIK, OKAP

Czym byłby kambuz bez praktycznego wyposażenia, takiego jak ekspres do kawy, czajnik elektryczny czy okap? Wszystkie te urządzenia są doskonale przystosowane do użytku na morzu.

02 ZLEWOZMYWAKI

Oferujemy zlewozmywaki do zabudowy oraz zestawy kuchenek ze zlewozmywakami do montażu na nawet najbardziej ograniczonej przestrzeni. Niektóre modele wyposażone są w żaroodporną szklaną pokrywę, którą można zamknąć po zakończeniu gotowania i wykorzystywać jako blat kuchenny.

03 PIEKARNIKI I KUCHENKI

Czy przebywanie na morzu musi być powodem do rezygnacji z tradycyjnych metod gotowania? Dometic oferuje wiele opcji, które je umożliwiają: płyty grzewcze, piekarniki i w pełni funkcjonalne kuchenki gazowe lub spirytusowe – zarówno wolnostojące, jak i do zabudowy.



12 LUB 24 V

DOMETIC PERFECTCOFFEE MC 052 / MC 054

Ten zaprojektowany pod kątem użytkowania podczas podróży ekspres do kawy pozwala zaparzyć do pięciu filiżanek pysznej kawy.

- Filtr wymienny do łatwego użytkowania
- Wbudowany uchwyt zabezpieczający do przenoszenia szklanego dzbanka
- Zestaw do montażu na ścianie lub blacie
- Dzbanek na pięć filiżanek
- Płyta grzejna z termostatem

Ekspres do kawy, 12 V
Nr katalogowy 9600000340
Ekspres do kawy, 24 V
Nr katalogowy 9600000341



12 LUB 24 V

DOMETIC PERFECTKITCHEN MCK 750

Dobrze jest usiąść z filiżanką dobrej herbaty – czajnik Dometic PerfectKitchen zasilany napięciem 12 V lub 24 V zapewni Ci tę przyjemność, kiedykolwiek zechcesz.

- Czajnik z możliwością podłączenia do zasilania 12 V lub 24 V
- Zaprojektowany specjalnie do użytku mobilnego
- Wytrzymała technologia przełącznikowa
- Automatyczne wyłączenie po zagotowaniu się wody
- Zabezpieczenie przed włączeniem pustego urządzenia
- Wskaźnik stanu pracy

Czajnik, 12 V
Nr katalogowy 9600000342
Czajnik, 24 V
Nr katalogowy 9600000343



12 V

DOMETIC CK 2000

Okap z recykulacją i wentylatorem z dwoma prędkościami

Ten innowacyjny okap kuchenny oczyszcza i ponownie dystrybuuje powietrze – dzięki czemu nie ma potrzeby montażu wentylatora dachowego.

- Okap z innowacyjną metodą cyrkulacji powietrza – pierwsze na świecie rozwiązanie tego typu do przyczep kempingowych!
- Oświetlenie halogenowe oraz filtry powietrza z węgla aktywowanego można łatwo wymieniać dzięki zastosowaniu mechanizmu zatraskowego
- Wysoka efektywność przekłada się na niski pobór energii wynoszący zaledwie 5 W
- Zmywalny, metalowy filtr przeciwtłuszczowy
- Dwie zintegrowane żarówki halogenowe z dwoma poziomami jasności
- Dwie możliwości ustawienia prędkości wentylatora

Nr katalogowy 9107300002
Filtr z węglem aktywnym do okapu CK 2000 (dwupak)
Nr katalogowy 9107300007

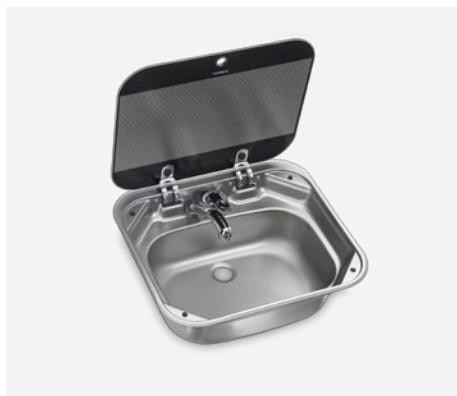

DOMETIC SNG 4237

Okrągły zlew ze szklaną pokrywą,
420 x 370 mm

- Pokrywa z bezpiecznego szkła żaroodpornego po zamknięciu zapewnia dodatkową przestrzeń roboczą
- Kompaktowa konstrukcja o wymiarach zabudowy (szer. x gł.) wynoszących: 405 x 355 mm
- Wytrzymała stal nierdzewna zapewnia trwałość

Nr katalogowy 9102305034

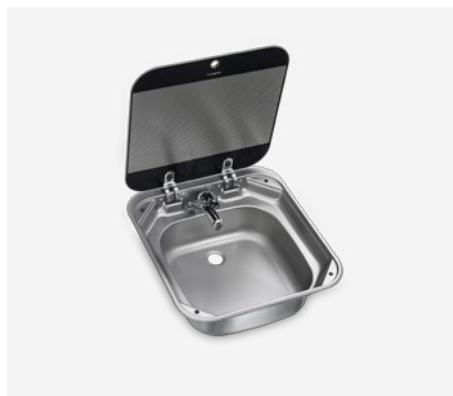

DOMETIC SNG 4244

Okrągły zlew ze szklaną pokrywą,
420 x 440 mm

- Pokrywa z bezpiecznego szkła żaroodpornego po zamknięciu zapewnia dodatkową przestrzeń roboczą
- Kompaktowa konstrukcja o wymiarach zabudowy (szer. x gł.) wynoszących: 405 x 425 mm
- Wytrzymała stal nierdzewna zapewnia trwałość

Nr katalogowy 9102305030

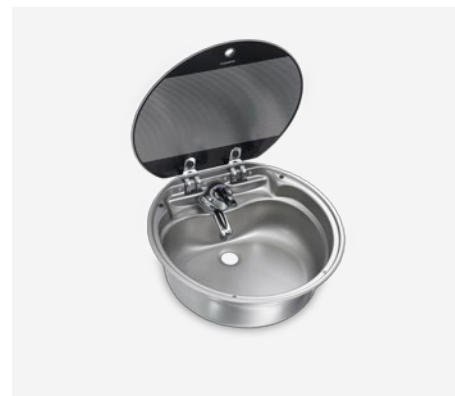

DOMETIC SNG 420

Okrągły zlew ze szklaną pokrywą,
Ø 420 mm

- Pokrywa z bezpiecznego szkła żaroodpornego po zamknięciu zapewnia dodatkową przestrzeń roboczą
- Kompaktowa konstrukcja o wymiarze montażowym (Ø) wynoszącym 400 mm
- Wytrzymała stal nierdzewna zapewnia trwałość

Nr katalogowy 9102305032



DOMETIC HS 2420 R / DOMETIC HS 2420 L

Połączenie dwupalnikowej płyty i zlewozmywaka, 600 x 420 mm

- Kompaktowy zestaw 2-palnikowej kuchenki ze zlewozmywakiem
- Łatwe w czyszczeniu podstawki pod garnki
- Syfon i gumowa uszczelka w zestawie
- Wymiary zabudowy (szer. x gł.): 566 x 386 mm

HS 2420 R, zlewozmywak umieszczony po prawej stronie

Nr katalogowy 9103301742

HS 2420 L, zlewozmywak umieszczony po lewej stronie

Nr katalogowy 9103301754



DOMETIC HS 2460R / HS 2460L

Two-burner hob and sink combination, 490 x 460 mm

- Kompaktowy zestaw 2-palnikowej kuchenki ze zlewozmywakiem
- Łatwe w czyszczeniu podstawki pod garnki
- Syfon i gumowa uszczelka w zestawie
- Wymiary zabudowy (szer. x gł.): 456 x 426 mm

HS 2460 R, zlewozmywak umieszczony po prawej stronie

Nr katalogowy 9103301752

HS 2460 L, zlewozmywak umieszczony po lewej stronie

Nr katalogowy 9103301747

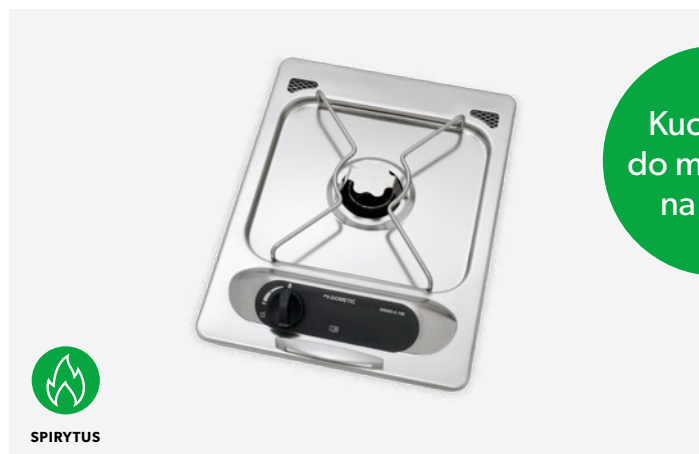

SPIRYTUS

Kuchenki
do montażu
na stałe



SPIRYTUS

DOMETIC ORIGO A100

Jednopalnikowa wbudowana kuchenka na alkohol

- Jednopalnikowa kuchenka mniejsza od porównywalnych modeli
- Wydajne zasilanie spirytusem gwarantuje bezpieczeństwo
- Doskonale integruje się z okapem kuchennym
- Wymiary (szer. x wys. x gł.): 270 x 160 x 365 mm
- Wymiary zabudowy (szer. x wys. x gł.): 255 x 150 x 340 mm

Nr katalogowy 9103303935

DOMETIC ORIGO A200

Dwupalnikowa wbudowana kuchenka na alkohol

- Kuchenka z dwoma palnikami – mniejsza niż porównywalne modele
- Wydajne zasilanie spirytusem gwarantuje bezpieczeństwo
- Doskonale integruje się z okapem kuchennym
- Wymiary (szer. x wys. x gł.): 500 x 160 x 365 mm
- Wymiary zabudowy (szer. x wys. x gł.): 485 x 150 x 340 mm

Nr katalogowy 9103303937



SPIRYTUS

DOMETIC ORIGO 2000

Jednopalnikowa wbudowana kuchenka na alkohol

- Kompaktowa, jednopalnikowa kuchenka doskonale nadaje się do małych przestrzeni
- Wydajne zasilanie spirytusem gwarantuje bezpieczeństwo
- Doskonale integruje się z okapem kuchennym
- Wymiary (szer. x wys. x gł.): 396 x 150 x 377 mm
- Wymiary zabudowy (szer. x wys. x gł.): 345 x 140 x 325 mm

Nr katalogowy 9103303884



SPIRYTUS

DOMETIC ORIGO 4100

Dwupalnikowa wbudowana kuchenka na alkohol

- Kompaktowa, jednopalnikowa kuchenka doskonale nadaje się do małych przestrzeni
- Wydajne zasilanie spirytusem gwarantuje bezpieczeństwo
- Doskonale integruje się z okapem kuchennym
- Wymiary (szer. x wys. x gł.): 623 x 150 x 377 mm
- Wymiary zabudowy (szer. x wys. x gł.): 575 x 140 x 325 mm

Nr katalogowy 9103303890



SPIRYTUS

DOMETIC ORIGO ONE

Jednopalnikowa wolnostojąca kuchenka na alkohol

Ta kompaktowa, jednopalnikowa kuchenka zasilana denaturatem to idealne urządzenie do gotowania w kamperze, przyczepie kempingowej, na biwaku czy na łodzi.

- Kompaktowa, przenośna kuchenka z jednym palnikiem, idealna do gotowania na zewnątrz
- Wydajne zasilanie spirytusem gwarantuje bezpieczeństwo
- Wolnostojąca konstrukcja zapewniająca nadzwyczajną mobilność

Nr katalogowy 9103303977



SPIRYTUS

DOMETIC ORIGO TWO

Dwupalnikowa wolnostojąca kuchenka na alkohol

Ta kompaktowa, dwupalnikowa kuchenka zasilana denaturatem to idealne urządzenie do gotowania w samochodzie kempingowym, przyczepie, na biwaku czy na łodzi.

- Kompaktowa i przenośna dwupalnikowa kuchenka doskonale nadaje się do użytku na zewnątrz
- Wydajne zasilanie spirytusem gwarantuje bezpieczeństwo
- Wolnostojąca konstrukcja zapewniająca nadzwyczajną mobilność

Nr katalogowy 9103303978



SPIRYTUS

DOMETIC ORIGO 5100

Jednopalnikowa kuchenka na alkohol lub grzejnik

Ten przydatny piecyk służy także jako grzejnik, który pozwala usunąć niedogodności chłodnych wieczorów podczas wycieczek, biwaków lub żeglowania.

- Wydajna kuchenka i jeszcze wydajniejszy podgrzewacz
- Wydajne zasilanie spirytusem gwarantuje bezpieczeństwo
- Kompaktowa konstrukcja ułatwiająca wnoszenie i przenoszenie

Nr katalogowy 9103303920



SPIRYTUS

DOMETIC ORIGO 6000

Dwupalnikowa wolnostojąca kuchenka na alkohol z piekarnikiem

Tę wbudowywaną dwupalnikową kuchenkę alkoholową z piekarnikiem można z łatwością zamocować w ramach wszelkiego rodzaju zastosowań.

- Bardzo kompaktowa konstrukcja umożliwiająca łatwe mocowanie bez dodatkowego montażu
- Kuchenka z dwoma palnikami alkoholowymi i piekarnikiem
- Wykorzystuje wydajną technologię, przetestowana pod względem bezpieczeństwa

Nr katalogowy 9103303922

WOLNOSTOJĄCE KUCHENKI GAZOWE

Urządzenia 1- lub 2-palnikowe zapewniają moc 1600 W na palnik, są wyposażone w zabezpieczenie przeciwwyływowe gazu, szklaną pokrywę, regulowane uchwyty garnków i łatwą do czyszczenia powierzchnię ze stali nierdzewnej. Można je zainstalować na

stałe w spiżarni lub kuchni, ale również użytkować jako urządzenia wolnostojące na pokładzie. W razie potrzeby można zamontować zawieszenie kardana, które jest dostępne jako akcesorium.



DOMETIC EK 1600

Uniwersalna, wolnostojąca jednopalnikowa kuchenka gazowa

- Kompaktowa płyta z jednym palnikiem
- Możliwość instalacji w zabudowie lub jako urządzenie wolnostojące
- Poręczne, regulowane uchwyty na garnki
- Wytrzymała stal nierdzewna
- System bezpieczeństwa zapłonu

Nr katalogowy 9103300517



DOMETIC EK 3200

Uniwersalna, wolnostojąca dwupalnikowa kuchenka gazowa

- Wydajna dwupalnikowa kuchenka gazowa
- Może być zamontowana jako urządzenie pod zabudowę lub wolnostojące
- Poręczne, regulowane uchwyty na garnki
- Wytrzymała stal nierdzewna
- System bezpieczeństwa zapłonu

Nr katalogowy 9103300518



DOMETIC PI2232M

Dwupalnikowa płyta gazowa, 380 x 280 mm

Gustowna, mała, dwupalnikowa kuchenka gazowa – idealne rozwiązanie do niewielkich przestrzeni.

- Wbudowana płyta gazowa z dwoma palnikami – idealna do małych przestrzeni
- Łatwe w czyszczeniu chromowane podstawki pod garnki
- System bezpieczeństwa zapłonu

Nr katalogowy 9102300032

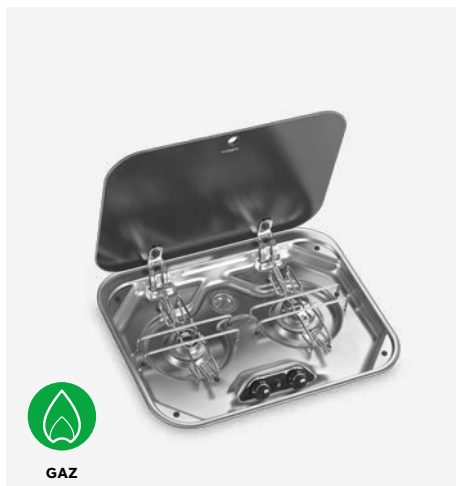

DOMETIC PI8062M

Dwupalnikowa płyta gazowa ze szklaną pokrywą, 480 x 370 mm

Znakomita, oszczędzająca miejsce dwupalnikowa kuchenka ze szklaną pokrywą, zapewniająca wygodne gotowanie na małych przestrzeniach.

- Kompaktowa kuchenka 2-palnikowa
- Odporna na wysoką temperaturę szklana pokrywa po zamknięciu zapewnia większą przestrzeń roboczą
- Łatwe w czyszczeniu podstawki pod garnki
- Wymiary zabudowy (szer. x gł.): 466 x 358 mm

Nr katalogowy 9102300008

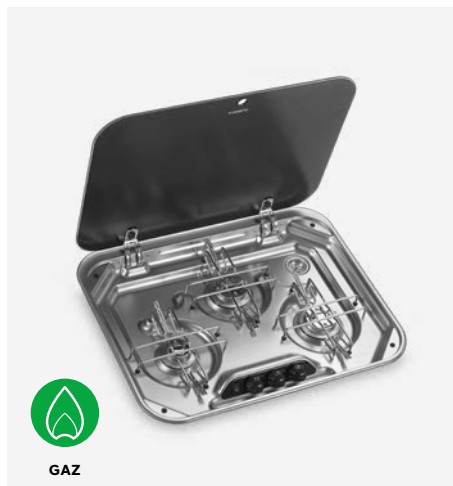

DOMETIC PI8063M

Trzypalnikowa płyta gazowa ze szklaną pokrywą, 560 x 440 mm

Znakomita, oszczędzająca miejsce trzypalnikowa kuchenka ze szklaną pokrywą, zapewniająca wygodne gotowanie na małych przestrzeniach.

- Kompaktowa, trzypalnikowa płyta
- Odporna na wysoką temperaturę szklana pokrywa po zamknięciu zapewnia większą przestrzeń roboczą
- Łatwe w czyszczeniu podstawki pod garnki
- Wymiary zabudowy (szer. x gł.): 546 x 428 mm

Nr katalogowy 9102300009



DOMETIC GASCHECKER GC 100

Kieszonkowy miernik poziomu gazu do butli gazowych

- Mała, lekka i poręczna
- Zapewnia niezawodny pomiar poziomu gazu w zbiornikach propanu
- Doskonale nadaje się do użytku w pojazdach rekreacyjnych, na łodzi, w czasie biwaku lub w domu
- Do stalowych i aluminiowych butli z propanem

Nr katalogowy 9103500697

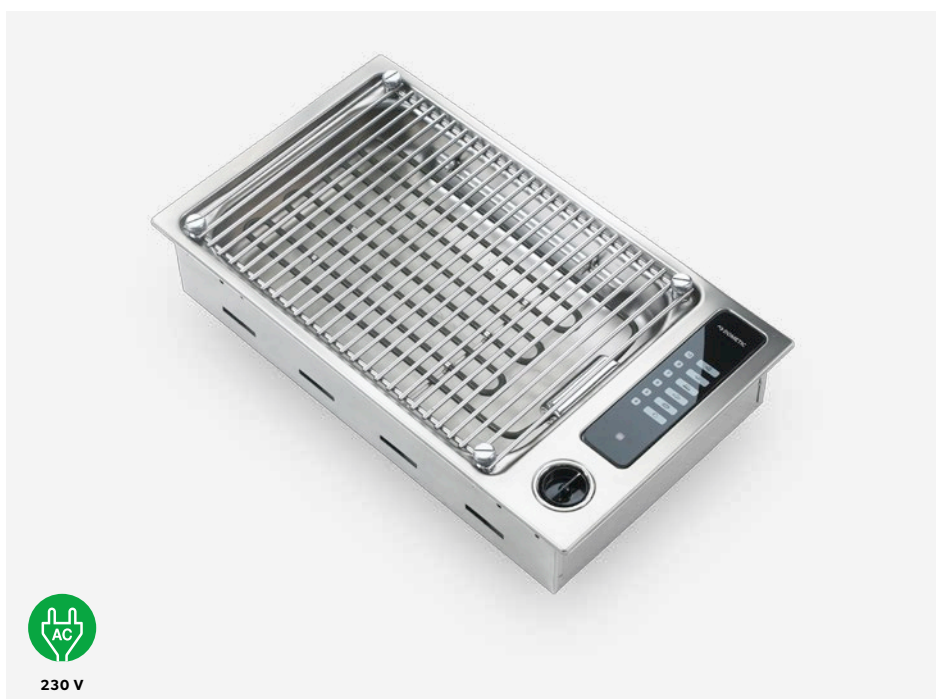

DOMETIC PI7093

Grill elektryczny z zasilaniem 230 V AC

- Grill z zasilaniem sieciowym o mocy 230 V
- Eleganckie wykończenie ze lśniącej stali nierdzewnej
- Prosta obsługa

Nr katalogowy 9102302153

PIEKARNIKI Z GRILLEM

Jedyny na rynku:
zintegrowany
talerz obrotowy



GAZ

DOMETIC OG 2000

Wbudowany piekarnik gazowy, pojemność 20 l

Praktyczny piekarnik z grillem i obrotową tacą, aby zaspokoić wszystkie kulinarne potrzeby

- Wygodny w użyciu wbudowany palnik z kratką
- Obrotowa taca
- Szklane drzwiczki z zawiasami u dołu ułatwiające dostęp
- Wygodne, wewnętrzne światło
- Elektroniczny zapłon z systemem bezpieczeństwa
- Regulacja temperatury przy pomocy termostatu
- Wymiary (szer. x wys. x gł.): 530 x 310 x 410 mm
- Wymiary zabudowy (szer. x wys. x gł.): 504 x 283 x 460 mm

Nr katalogowy 9103303710



GAZ

DOMETIC OG 3000

Wbudowany piekarnik gazowy, pojemność 30 l

Praktyczny piekarnik z grillem i obrotową tacą, by zaspokoić wszystkie kulinarne potrzeby

- Wygodny w użyciu wbudowany palnik z kratką
- Obrotowa taca
- Szklane drzwiczki z zawiasami u dołu ułatwiające dostęp
- Wygodne, wewnętrzne światło
- Elektroniczny zapłon z systemem bezpieczeństwa
- Regulacja temperatury przy pomocy termostatu
- Wymiary (szer. x wys. x gł.): 530 x 430 x 415 mm
- Wymiary zabudowy (szer. x wys. x gł.): 500 x 410 x 460 mm

Nr katalogowy 9103303709

DOMETIC MOONLIGHT TWO

Piekarnik gazowy z grillem i 2-palnikową kuchenką

Ten przystępny cenowo, wysokiej jakości piekarnik gazowy i dwupalnikowa kuchenka to idealne, uniwersalne rozwiązanie w zakresie gotowania w samochodach i przyczepach kempingowych.

- Przystępny cenowo piekarnik gazowy wysokiej jakości
- W komplecie z grillem oraz płytą z dwoma palnikami
- System bezpieczeństwa zapłonu
- Poręczne, przezroczyste drzwiczki pozwalające zajrzeć do środka
- Wymiary (szer. x wys. x gł.): 500 x 390 x 395 mm z zawieszeniem półkardanowym: 525 x 457 x 395 mm

Nr katalogowy 9103303824



GAZ



GAZ

DOMETIC MOONLIGHT THREE

Piekarnik gazowy z grillem i 3-palnikową kuchenką

- Przystępny cenowo piekarnik gazowy wysokiej jakości
- W komplecie z grillem oraz płytą z trzema palnikami
- System bezpieczeństwa zapłonu
- Poręczne, przezroczyste drzwiczki pozwalające zajrzeć do środka
- Wymiary (szer. x wys. x gł.): 473 x 435 x 470 mm z zawieszeniem półkardanowym: 501 x 500 x 470 mm

Nr katalogowy 9103303825



GAZ

DOMETIC SUNLIGHT

Piekarnik gazowy z 2-palnikową kuchenką

- Smukły piekarnik, idealny do użytkowania w kambuzach i ciasnych pomieszczeniach
- System bezpieczeństwa zapłonu
- Poręczne, przezroczyste drzwiczki pozwalające zajrzeć do środka
- Wymiary (szer. x wys. x gł.): 449 x 398 x 357 mm z zawieszeniem półkardanowym: 475 x 430 x 357 mm

Nr katalogowy 9103303823



GAZ

DOMETIC STARLIGHT

Piekarnik gazowy z przedziałem grillowym i 2-palnikową kuchenką

- Smukły piekarnik, idealny do użytkowania w kambuzach i ciasnych pomieszczeniach
- W komplecie z grillem oraz płytą z dwoma palnikami
- System bezpieczeństwa zapłonu
- Poręczne, przezroczyste drzwiczki pozwalające zajrzeć do środka
- Wymiary (szer. x wys. x gł.): 449 x 508 x 357 mm z zawieszeniem półkardanowym: 475 x 540 x 357 mm

Nr katalogowy 9103303822



LOD TURYST



ÓWKI YCZNE



MOBILNE CHŁODZENIE

TRZY TECHNOLOGIE CHŁODZENIA DO ZASTOSOWAŃ PRZENOŚNYCH

Oferujemy trzy różne technologie chłodzenia, które pozwolą Ci utrzymać żywność w świeżości i chłodzić przez cały czas trwania rejsu. Posiadamy najbogatszą w Europie ofertę lodówek turystycznych do zastosowań mobilnych.

Nie ma jednego systemu chłodzenia, który spełniałby wszystkie zadania. To, czy do Twoich potrzeb najlepiej będzie pasować przenośna lodówka termoelektryczna, kompresorowa czy pasywna, zależy od tego, jak i gdzie zamierzasz jej używać.

Lodówki kompresorowe umożliwiają chłodzenie i głębokie mrożenie. Lodówki termoelektryczne są odpowiednie do chłodzenia, a także do utrzymywania ciepła żywności. Zaletą lodówek pasywnych jest to, że ich praca nie wymaga zewnętrznego źródła zasilania.

MISTRZOWIE CHŁODZENIA: NAGRADZONE LODÓWKI TURYSTYCZNE

Lodówki turystyczne Dometic należą do najlepszych na rynku, co potwierdzają najnowsze testy produktów. Model Dometic CoolFreeze CFX 40, został w 2017 r. niekwestionowanym zwycięzcą testu lodówek turystycznych dwóch niemieckiej czasopism. Z kolei niemieckie Stowarzyszenie Nadzoru Technicznego (GTÜ) i ACE Auto Club Europe uznały lodówkę Tropicool TCX 21 za „zdecydowanie godną polecenia”.





01 LODÓWKI PASYWNE

Lodówki pasywne, doskonale izolowane i wypełnione wkładami chłodzącymi lub kostkami lodu, utrzymują świeżość artykułów spożywczych, dziczyzny, ryb, oraz przynęty nawet przez kilka dni, niezależnie od warunków pogodowych i bez zewnętrznego źródła zasilania. Są dopuszczone do kontaktu z żywnością, lekkie, wygodne w transporcie i łatwe do zamocowania na pokładzie.

02 LODÓWKI TERMoeLEKTRYCZNE

Lodówki termoelektryczne zapewniają aktywne chłodzenie, maksymalnie do 30°C poniżej temperatury otoczenia (w zależności od modelu). Mogą zarówno chłodzić, jak i utrzymywać ciepło. Są lekkie i łatwe do transportowania.

03 LODÓWKI KOMPRESOROWE

Lodówki kompresorowe zapewniają doskonałą wydajność chłodzenia przy minimalnym zużyciu energii, nawet w ekstremalnych temperaturach otoczenia. Mogą być wykorzystywane do standardowego chłodzenia oraz głębokiego mrożenia.

LODÓWKI PASYWNE O PODWYŻSZONEJ WYTRZYMAŁOŚCI

Lodówki pasywne Dometic wyposażone są w niezwykle skuteczny system izolacji. Wypełnione wkładami chłodzącymi lub kostkami lodu, utrzymają świeżość artykułów spożywczych, ryb, przynęty i dziczyzny przez kilka dni. Nowe modele tej popularnej serii mają teraz nowoczesną, atrakcyjną stylistykę. Praktyczne akcesoria, takie jak poduszki do siedzenia, uchwyty na wędkę i otwieracze do butelek, czynią je niezbędnym wyposażeniem dla rybaków, myśliwych i innych miłośników przyrody. Modułowy system przechowywania, składający się z koszy i przegród, pozwala utrzymać porządek w ich wnętrzu. Akcesoria są dopasowane do wszystkich modeli Cool-Ice (od 41 do 111 litrów).

Praktyczne porady:

Jeśli masz taką możliwość, na kilka godzin przed użyciem pozostaw lodówkę pasywną w chłodnym pomieszczeniu i trzymaj ją z dala od bezpośredniego promieniowania słonecznego. Zalecamy także uprzednie schłodzenie napojów i produktów spożywczych wkładanych do lodówki. Do chłodzenia możesz wykorzystać dostępne w sprzedaży wkłady chłodzące lub kostki lodu. Powietrze zmniejsza wydajność i skraca czas chłodzenia. Z tego powodu należy unikać niepotrzebnego, częstego otwierania lodówki i starać się, aby zawsze była ona pełna.

NOWOŚĆ!
Modele COOL-ICE CI
z bogatą ofertą
akcesoriów



PRZEGRODA

Umożliwia łatwe dzielenie komory wewnętrznej.



UCHWYT NA WĘDKĘ, ORAZ NA NAPOJE

Niezastąpione akcesoria dla zapalonych wędkarzy



ZESTAW MOCUJĄCY

Umożliwia stabilne zamocowanie lodówki w pojeździe.



KOSZE DO PRZECHOWYWANIA

Utrzymują porządek i ułatwiają dostęp do przechowywanej żywności



PODUSZKI DO SIEDZENIA

Zmieniają lodówkę pasywną w wygodne siedzisko



OTWIERACZ DO BUTELEK

Praktyczny i zawsze pod ręką



Wszystkie dane techniczne i numery katalogowe są dostępne na str. 104.

NOWOŚĆ! COOL-ICE CI

TERAZ Z PRAKTYCZNYMI AKCESORIAMI



DOMETIC COOL-ICE CI 42

Lodówka pasywna, 43 l

- Waga: 8,7 kg

Nr katalogowy 9600000541



DOMETIC COOL-ICE CI 55

Lodówka pasywna, 56 l

- Waga: 10,6 kg

Nr katalogowy 9600000542



DOMETIC COOL-ICE CI 70

Lodówka pasywna, 71 l

- Waga: 11,8 kg

Nr katalogowy 9600000543



DOMETIC COOL-ICE CI 85

Lodówka pasywna, 87 l

- Waga: 14 kg

Nr katalogowy 9600000544



DOMETIC COOL-ICE CI 85W

Lodówka pasywna z kółkami i wysuwającym uchwytem, 86 l

- Waga: 14,6 kg

Nr katalogowy 9600000545



DOMETIC COOL-ICE CI 110

Lodówka pasywna, 111 l

- Waga: 18,1 kg

Nr katalogowy 9600000546



DOMETIC COOL-ICE WCI 13

Lodówka pasywna, 13 l

- Waga: 2,8 kg

Nr katalogowy 9600000500



DOMETIC COOL-ICE WCI 22

Lodówka pasywna, 22 l

- Waga: 4,2 kg

Nr katalogowy 9600000501



DOMETIC COOL-ICE WCI 33

Lodówka pasywna, 33 l

- Waga: 5,7 kg

Nr katalogowy 9600000502

UNIWERSALNE LODÓWKI REKREACYJNE

Lodówki serii CoolFun zadowolą zarówno początkujących, jak i profesjonalistów w dziedzinie piknikowania. Dostępne są w dwóch różnych wzorach – oba ze złączami USB do ładowania urządzeń mobilnych. Zapewniają wydajną termoelekę w przystępnej cenie, umożliwiając chłodzenie do 18°C poniżej temperatury otoczenia.

Miłośnikom pikników polecamy model SC 38 o pojemności 37 litrów, z licznymi elementami ułatwiającymi użytkowanie: wytrzymałymi kółkami i teleskopowym uchwytem do łatwego transportu oraz elastycznym system podziału wnętrza i dzieloną pokrywą ograniczającą dostawanie się ciepłego powietrza do wnętrza lodówki. A jeśli zajdzie taka potrzeba, utrzyma on również ciepło przekąsek.



12/24 V



230 V



TRYB
CHŁODZENIA
I PODGRZEWANIA



A+++

DOMETIC COOLFUN SC 30

Przenośna lodówka termoelektryczna, 29 l

Lodówka termoelektryczna idealnie nadaje się do podróży samochodem, na kemping czy na piknik, a nawet do wykorzystania w biurze. Chłód zawsze z Tobą!

- Wszechstronny uchwyt służy do podpierania lub blokowania pokrywy
- Złącze USB do ładowania urządzeń mobilnych
- 29 l pojemności, miejsce na 2 l butelki

Nr katalogowy 9600000486



A++

DOMETIC COOLFUN SC 38

Lodówka termoelektryczna z kółkami oraz teleskopowym uchwytem, 37 l

Lodówka termoelektryczna idealnie nadaje się do podróży samochodem, na kemping czy na piknik, a nawet do wykorzystania w biurze. Chłód zawsze z Tobą!

- Wszechstronny uchwyt służy do podpierania lub blokowania pokrywy
- Złącze USB do ładowania urządzeń mobilnych
- Kółka i teleskopowy uchwyt

Nr katalogowy 9600000487



ZŁĄCZE USB

do ładowania urządzeń mobilnych



DZIELONA POKRYWA

i wyjmowana przegroda



ZASILANIE

12 V DC i 230 V AC

ŁODÓWKI TURYSTYCZNE TROPICOOOL

WYGODNE ŁODÓWKI TURYSTYCZNE DC / AC ZE SPECJALNYM UKŁADEM ELEKTRONICZNYM TC I CYFROWYM WYŚWIETLACZEM

Nowoczesne wzornictwo z dotykowym panelem sterowania i cyfrowym wyświetlaczem – to cechy, którymi wyróżnia się seria Dometic TropiCool. W ich wnętrzu również kryje się wiele zalet: inteligentny układ oszczędzania energii, indywidualnie regulowana temperatura, wydajność chłodzenia do 30°C poniżej temperatury otoczenia. Te komfortowe urządzenia można wykorzystać także do utrzymywania ciepła potraw: tryb podgrzewania umożliwi osiągnięcie temperatury +65°C.

- Chłodzenie maksymalnie do 30°C poniżej temperatury otoczenia, podgrzewanie do +65°C
- Przyłącza 12/24/230 V w standardzie z układem priorytetowego przełączania sieci
- Inteligentny układ oszczędzania energii
- Specjalny układ elektroniczny TC z dotykowym panelem sterowania



12/24 V



230 V



TRYB
CHŁODZENIA
I PODGRZEWANIA



A++



A++



A++

DOMETIC TROPICOOOL TCX 14

Przenośna lodówka termoelektryczna, 14 l

Termoelektryczna lodówka przenośna o zupełnie nowym wyglądzie. Zapewnia wygodne, wydajne i przenośne chłodzenie oraz podgrzewanie.

- Wygodna chłodziarka na 12 lub 24 V DC oraz 230 V AC
- Chłodzenie do 30°C poniżej temperatury otoczenia, podgrzewanie nawet do +65°C
- Wysoka skuteczność dzięki inteligentnemu i energooszczędnemu obwodowi

Nr katalogowy 9600003805

DOMETIC TROPICOOOL TCX 21

Przenośna lodówka termoelektryczna, 20 l

Termoelektryczna lodówka przenośna o zupełnie nowym wyglądzie. Zapewnia wygodne, wydajne i przenośne chłodzenie oraz podgrzewanie.

- Wygodna chłodziarka na 12 lub 24 V DC oraz 230 V AC
- Chłodzenie do 30°C poniżej temperatury otoczenia, podgrzewanie nawet do +65°C
- Wysoka skuteczność dzięki inteligentnemu i energooszczędnemu obwodowi

Nr katalogowy 9600003806

DOMETIC TROPICOOOL TCX 35

Przenośna lodówka termoelektryczna, 33 l

Termoelektryczna lodówka przenośna o zupełnie nowym wyglądzie. Zapewnia wygodne, wydajne i przenośne chłodzenie oraz podgrzewanie.

- Wygodna chłodziarka na 12 lub 24 V DC oraz 230 V AC
- Chłodzenie do 30°C poniżej temperatury otoczenia, podgrzewanie nawet do +65°C
- Wysoka skuteczność dzięki inteligentnemu i energooszczędnemu obwodowi

Nr katalogowy 9600003807



TECHNOLOGIA KOMPRESOROWA W WERSJI „LIGHT”

WYJĄTKOWO KOMPAKTOWE



Dzięki zastosowaniu kompaktowego kompresora lodówki te są wyjątkowo lekkie i łatwe do transportowania. Pas na ramię i rączka lub uchwyty transportowe umożliwiają ich łatwe przenoszenie. Znalezienie dla nich miejsca również nie stanowi problemu: bardzo wąska konstrukcja sprawia, że doskonale mieszczą się w ciasnych przestrzeniach.

Ich kolejną zaletą są parametry pracy: energooszczędne chłodzenie i głębokie mrożenie do -18°C przy minimalnym zużyciu prądu, niezależnie od temperatury zewnętrznej. Lodówki Dometic CoolFreeze serii CF są zasilane napięciem 12/24 V DC i 100–240 V AC, a zatem można ich używać po prostu wszędzie.



12/24 V



100–240 V



ZASILANIE
SOLARNE



DOMETIC COOLFREEZE CF 11

Przenośna lodówka kompresorowa i zamrażarka, 10,5 l

Ta niezwykle lekka lodówka kompresorowa jest wyjątkowo kompaktowa i łatwa w użyciu.

- Niezwykle kompaktowa i smukła konstrukcja
- Chłodzenie i głębokie mrożenie
- Z poręcznym wózkiem dla łatwego transportu

Nr katalogowy 9600005337



Dwa wbudowane uchwyty na napoje (CF 11)



DOMETIC COOLFREEZE CF 16

Przenośna lodówka kompresorowa i zamrażarka, 15 l

Ta niezwykle lekka lodówka kompresorowa jest wyjątkowo kompaktowa i łatwa w użyciu.

- Niezwykle kompaktowa i smukła konstrukcja
- Chłodzenie i głębokie mrożenie
- Kompaktowa sprężarka zmniejszająca wagę urządzenia

Nr katalogowy 9600005339



Cyfrowy wyświetlacz



DOMETIC COOLFREEZE CF 26

Przenośna lodówka kompresorowa i zamrażarka, 21,5 l

Ta niezwykle lekka lodówka kompresorowa jest wyjątkowo kompaktowa i łatwa w użyciu.

- Niezwykle kompaktowa i smukła konstrukcja
- Chłodzenie i głębokie mrożenie
- Kompaktowa sprężarka zmniejszająca wagę urządzenia

Nr katalogowy 9600005341



Wijmowany kosz (CF 26)

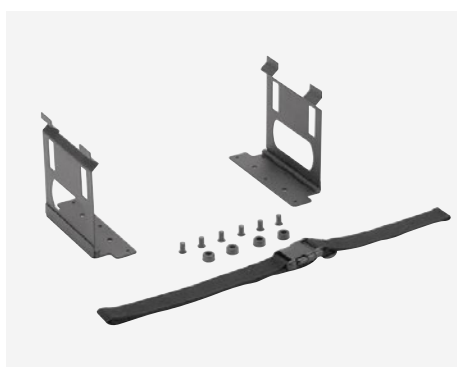

DOMETIC COOLFREEZE CF-CDF-FK

Zestaw do montażu CF 16 – 50, CDF 16 – 46

Uniwersalny zestaw mocujący do bezpiecznego montażu lodówki w pojeździe.

- Bezpieczne korzystanie z chłodziarki podczas ruchu
- Bezpieczne mocowanie chłodziarki
- Uniwersalny zestaw mocujący do modeli CoolFreeze CF 16 – CF 50 oraz CDF 16 – CDF 46

Nr katalogowy 9105303708



WIELOFUNKCYJNE LODÓWKO-ZAMRAZARKI

DOMETIC COOLFUN

NOWOŚĆ!



NOWOŚĆ! DOMETIC COOLFREEZE CF-CBS

Stojak na lodówki CoolFreeze

- Nie musisz nadwyręzać pleców – umieść chłodziarkę na dogodnej wysokości
- Najbardziej wytrzymały stojak w swojej kategorii: nośność do 80 kg
- Niska waga (tylko 2 kg) i możliwość składania ułatwiają transport!

Nr katalogowy 9600000689

KLASYCZNA LODÓWKO-ZAMRAŻARKA TERAZ TAKŻE W WERSJI HYBRYDOWEJ

Szukasz wydajnej lodówki na wielodniowe rejsy? A przy tym dobrej także do samochodu? Mamy dla Ciebie idealne rozwiązanie: zasilaną prądem przemiennym lodówkę kompresorową CoolFun CK 40D, chłodzącą nawet do -15°C , o pojemności 38 litrów. Dostępną w niewiarygodnie atrakcyjnej cenie! A może wolisz wersję hybrydową tego sprawdzonego urządzenia? Oprócz kompresora posiada ona agregat termoelektryczny, dzięki czemu można ją za-

siłać także z akumulatora samochodowego na 12 V. Dzięki temu utrzymuje ciągłość chłodzenia także w trakcie transportu żywności do miejsca, w którym zechcesz spędzić urlop. Z zewnątrz oba warianty urządzenia wyglądają tak samo: elegancka srebrno-czarna, zgrabna stalowa obudowa z wbudowanymi uchwytami do przenoszenia.



DOMETIC COOLFUN CK 40D

Przenośna lodówka kompresorowa, 230 V, 38 l

Nasza wyposażona w chłodzić kompresorową wielofunkcyjna lodówka z zamrażarką zapewnia doskonałe parametry i wysoką wydajność.

- Kompresor o dużej mocy AC do pracy w zmiennej temperaturze od $+10^{\circ}\text{C}$ do -15°C
- Wyjątkowo mocna izolacja z uniwersalną gumową uszczelką
- Przenośna lodówka o wysokiej wydajności

Nr katalogowy 9600004297



DOMETIC COOLFUN CK 40D HYBRID

Przenośna hybrydowa lodówka i zamrażarka, 38 l

Wielofunkcyjna, hybrydowa lodówko-zamrażarka kompresorowa zapewnia doskonałe parametry i wysoką wydajność.

- Potężna sprężarka zasilana prądem 230 V AC do chłodzenia lub mrożenia oraz dodatkowe urządzenie termoelektryczne do stosowania z akumulatorem 12 V (wyłącznie do chłodzenia)
- Wyjątkowo mocna izolacja z uniwersalną gumową uszczelką
- 38 l pojemności i miejsce na dwulitrowe butelki

Nr katalogowy 9600000482



Łatwa obsługa: funkcja głębokiego mrożenia (maksymalnie do -15°C) utrzymuje w świeżości nawet nietrwałą żywność.



Czytelny cyfrowy wyświetlacz temperatury (w trybie kompresorowym)



Możliwość pionowego ustawienia we wnętrzu butelek o pojemności 1,5- i 2 litrów

ŻYWNOŚĆ I NAPOJE

LODÓWKI TURYSTYCZNE / COOLFREEZE CFX

COOLFREEZE CFX LODÓWKI KOMPRESOROWE

NAJMOCNIEJSZE LODÓWKI KOMPRESOROWE WSZECH CZASÓW!

Klasa energetyczna A++ i możliwość głębokiego mrożenia do -22°C! Serią CoolFreeze CFX Dometic – specjalista w dziedzinie mobilnego chłodzenia – po raz kolejny pokazuje, jak wyznacza się standardy.

Dzięki nowo zaprojektowanemu, wydajnemu kompresorowi i wyjątkowo grubej izolacji, lodówki te zużywają nawet o 35% mniej energii w porównaniu z poprzednimi modelami.



12/24 V



100-240 V



ZASILANIE
SOLARNE



**GLĘBOKIE MROŻENIE
DO -22°C**

**DO 35% NIŻSZY
POBÓR MOCY!**

**REGULACJA TEMPERATURY
POPRAZ WIFI ZA POMOCĄ
APLIKACJI***

ZAWSZE W CHŁODZIE!

Wyposażone w detale o podwyższonej wytrzymałości, takie jak wzmocnione narożniki, zawiasy ze stali nierdzewnej i solidna pokrywa, lodówki serii CFX wytrzymają największe obciążenia. Są przy tym zadziwiająco lekkie i łatwe do transportowania. Modele CFX 35W do CFX 100W umożliwiają wygodne kontrolowanie temperatury chłodzenia i sterowania nią przez WiFi za pomocą specjalnej aplikacji.

NOWOŚĆ:
CoolFreeze
CFX 75DZW
str. 47

ZALETY SERII CFX

- Głębokie mrożenie do -22°C
- Doskonała wydajność chłodzenia nawet przy ekstremalnie wysokich temperaturach zewnętrznych
- 12/24 V DC i 100–240 V AC
- Specjalny układ elektroniczny CFX z cyfrowym wyświetlaczem temperatury
- Wyjątkowo wydajna i niezwykle cicha praca
- Złącze USB do ładowania smartfonów lub odtwarzaczy MP3
- Korek odpływowy ułatwiający czyszczenie
- Możliwość zasilania energią słoneczną
- Elementy o podwyższonej wytrzymałości
- Regulacja temperatury poprzez WiFi za pomocą aplikacji*



REGULACJA TEMPERATURY POPRZEZ WI-FI ZA POMOCĄ SPECJALNEJ APLIKACJI

Wszystkimi lodówkami CFX (oprócz CFX 28) można wygodnie sterować za pomocą smartfona. Nasza aplikacja do sterowania poprzez WiFi posiada wiele funkcji. Można w niej ustawić temperaturę chłodzenia, poziomy ochrony akumulatora oraz alarmy temperatury, jak również zdalnie włączać i wyłączać lodówkę.

Zalety i funkcje

- Regulacja temperatury za pomocą suwaka lub przycisku
- Programowanie poziomów ochrony akumulatora i alarmów temperatury
- Wyświetlanie aktualnej temperatury, źródła zasilania, napięcia oraz komunikatów ostrzegawczych
- Włączanie i wyłączanie lodówki (lub poszczególnych komór w modelach o dwóch strefach chłodzenia)
- Wersje dla systemów Android i iOS



OŚWIETLENIE LED

Energooszczędne oświetlenie wewnętrzne LED



PRZYŁĄCZA

Złącze USB do ładowania małych urządzeń elektronicznych



WYŚWIETLACZ TEMPERATURY

Termostat elektroniczny z cyfrowym wyświetlaczem temperatury



Do 35%
niższy pobór
mocy!

UKŁAD ELEKTRONICZNY CFX

Seria CFX została wyposażona w specjalny układ elektroniczny, który steruje łagodnym i energooszczędnym rozruchem kompresora. Jeśli w przeciągu krótkiego czasu ustawiona temperatura nie zostanie osiągnięta lub jeśli ustawiona zostanie temperatura poniżej -12°C , automatycznie włącza się funkcja szybkiego chłodzenia. Po osiągnięciu zadanej temperatury układ elektroniczny CFX przełącza lodówkę na oszczędny tryb pracy.

- Inteligentna, automatyczna funkcja turbochłodzenia
- 3-stopniowy układ monitorowania stanu akumulatora – regulacja na wyświetlaczu cyfrowym
- 4-cyfrowy wyświetlacz (w stopniach Celsjusza lub Fahrenheita)
- Możliwość ustawienia dowolnej temperatury
- Wskazywanie trybu pracy i usterek
- Funkcja zapamiętywania wprowadzonych ustawień



STEROWANIE
PRZEZ WIFI
ZA POMOCĄ
APLIKACJI

A++

DOMETIC COOLFREEZE CFX 35W

Przenośna lodówka i zamrażarka, 32 l

- Pojemność: 32 litrów
- Doskonała wydajność chłodzenia nawet przy ekstremalnie wysokich temperaturach zewnętrznych
- Do głębokiego mrożenie do -22°C
- Bardzo wydajna i cicha praca
- Możliwość zasilania energią słoneczną
- Wytrzymała konstrukcja ze wzmocnionymi narożnikami, zawiasy ze stali nierdzewnej i solidna powlekana pokrywa
- Termostat elektroniczny CFX z cyfrowym wyświetlaczem temperatury
- Regulacja temperatury za pomocą aplikacji Wi-Fi

Nr katalogowy 9600000470



ZWYCIĘZCA
TESTU 2017



STEROWANIE
PRZEZ WIFI
ZA POMOCĄ
APLIKACJI

A++

DOMETIC COOLFREEZE CFX 40W

Przenośna lodówka i zamrażarka, 38 l

- Pojemność: 38 litrów
- Doskonała wydajność chłodzenia nawet przy ekstremalnie wysokich temperaturach zewnętrznych
- Do głębokiego mrożenie do -22°C
- Bardzo wydajna i cicha praca
- Możliwość zasilania energią słoneczną
- Wytrzymała konstrukcja ze wzmocnionymi narożnikami, zawiasy ze stali nierdzewnej i solidna powlekana pokrywa
- Termostat elektroniczny CFX z cyfrowym wyświetlaczem temperatury
- Regulacja temperatury za pomocą aplikacji Wi-Fi

Nr katalogowy 9600000472

CFX 28:
kompaktowe
26 litrów



A++

DOMETIC COOLFREEZE CFX 28

Przenośna lodówka i zamrażarka, 26 l

- Pojemność: 26 litrów
- Doskonała wydajność chłodzenia, nawet przy ekstremalnie wysokich temperaturach zewnętrznych
- Do głębokiego mrożenia do -22°C
- Bardzo wydajna i cicha praca
- Możliwość zasilania energią słoneczną
- Wytrzymała konstrukcja ze wzmocnionymi narożnikami, zawiasy ze stali nierdzewnej i solidna powlekana pokrywa
- Termostat elektroniczny CFX z cyfrowym wyświetlaczem temperatury

Nr katalogowy 9600000468



15m

DOMETIC COOLFREEZE CFX-WD

Bezprzewodowy wyświetlacz

- Pasuje do modelu CFX 28 i innych modeli bez funkcji aplikacji Wi-Fi
- Wyświetla temperaturę lodówki, źródło zasilania oraz ustawienia ochrony akumulatora
- Ustawienie dwupoziomowego alarmu: dźwiękowy i wizualny

Nr katalogowy 9600000164



NOWOŚĆ! DOMETIC COOLFREEZE CFX-QFK

Ten zestaw montażowy został zaprojektowany specjalnie do zamocowania chłodziarki Dometic CoolFreeze CFX 28 w Twoim pojeździe.

- Mechanizm szybkiego zwalniania ułatwia demontaż lodówki
- Łatwe umieszczanie lodówki w bezpiecznej pozycji
- Bez konieczności używania dodatkowych narzędzi

Nr katalogowy 9600000166



NOWOŚĆ! DOMETIC BATTERYPACK BP124

Akumulator litowo-jonowy do zasilania lodówek kompresorowych napięciem 24 V – do serii CFX, CDF i CF

- Wysokiej jakości ogniwa litowo-jonowe (Samsung ICR18650-26F), wbudowana ładowarka

Nr katalogowy 9600005902



DOMETIC COOLFREEZE CFX 50W

Przenośna lodówka i zamrażarka, 46 l

- Pojemność: 46 litrów
- Doskonała wydajność chłodzenia nawet przy ekstremalnie wysokich temperaturach zewnętrznych
- Do głębokiego mrożenia do -22°C
- Bardzo wydajna i cicha praca
- Możliwość zasilania energią słoneczną
- Wytrzymała konstrukcja ze wzmocnionymi narożnikami, zawiasy ze stali nierdzewnej i solidna powlekana pokrywa
- Termostat elektroniczny CFX z cyfrowym wyświetlaczem temperatury
- Regulacja temperatury za pomocą aplikacji Wi-Fi

Nr katalogowy 9600000474



DOMETIC COOLFREEZE CFX 65W

Mobilna lodówka i zamrażarka, 60 l

- Pojemność: 60 litrów
- Doskonała wydajność chłodzenia nawet przy ekstremalnie wysokich temperaturach zewnętrznych
- Do głębokiego mrożenia do -22°C
- Bardzo wydajna i cicha praca
- Możliwość zasilania energią słoneczną
- Wytrzymała konstrukcja ze wzmocnionymi narożnikami, zawiasy ze stali nierdzewnej i solidna powlekana pokrywa
- Termostat elektroniczny CFX z cyfrowym wyświetlaczem temperatury
- Regulacja temperatury za pomocą aplikacji Wi-Fi

Nr katalogowy 9600000476



DOMETIC COOLFREEZE CFX 100W

Przenośna lodówko-zamrażarka, 88 l

- Pojemność: 88 litrów
- Doskonała wydajność chłodzenia nawet przy ekstremalnie wysokich temperaturach zewnętrznych
- Do głębokiego mrożenia do -22°C
- Bardzo wydajna i cicha praca
- Możliwość zasilania energią słoneczną
- Wytrzymała konstrukcja ze wzmocnionymi narożnikami, zawiasy ze stali nierdzewnej i solidna powlekana pokrywa
- Termostat elektroniczny CFX z cyfrowym wyświetlaczem temperatury
- Regulacja temperatury za pomocą aplikacji Wi-Fi

Nr katalogowy 9600000536

JEDNOCZESNE CHŁODZENIE I MROŻENIE COOLFREEZE CFX DZ

Chcesz przechowywać świeże czy mrożone produkty? W przypadku lodówek Dometic CFX DZ nie musisz wybierać. Dzięki dwóm strefom chłodzenia umożliwiają one zaspokojenie obu tych potrzeb jednocześnie. Odpowiadają również na pozostałe oczekiwania jakie można mieć w stosunku do lodówki turystycznej. Większy model CFX 95DZW posiada dwie dodatkowe, praktyczne funkcje. Po pierwsze umożliwia kontrolę i regulację temperatury poprzez WiFi za pomocą łatwej w użyciu aplikacji. Po drugie obie strefy chłodzenia są regulowane oddzielnie, co umożliwia dokładne ustawienie żądanej temperatury w każdej z nich.



12/24 V



100-240 V



ZASILANIE SOLARNE

NOWOŚĆ!



STEROWANIE PRZEZ WIFI ZA POMOCĄ APLIKACJI

A+

NOWOŚĆ! DOMETIC COOLFREEZE CFX 75DZW

Przenośna dwustrefowa lodówka i zamrażarka, 70 l

- Pojemność: 70 litrów (43 i 27 litrów)
- Dwie strefy temperatury pozwalają na jednoczesne chłodzenie i mrożenie
- Do głębokiego mrożenia do -22°C
- Bardzo wydajna i cicha praca
- Możliwość zasilania energią słoneczną
- Wytrzymała konstrukcja ze wzmocnionymi narożnikami, zawiasy ze stali nierdzewnej i solidna powlekana pokrywa
- Termostat elektroniczny CFX z cyfrowym wyświetlaczem temperatury
- Regulacja temperatury za pomocą aplikacji Wi-Fi

Nr katalogowy 9600001409



STEROWANIE PRZEZ WIFI ZA POMOCĄ APLIKACJI

A+

DOMETIC COOLFREEZE CFX 95DZW

Przenośna dwustrefowa lodówka i zamrażarka, 85 l

- Pojemność: 85 litrów (50,5 i 34,5 litrów)
- Dwie strefy temperatury pozwalają na jednoczesne chłodzenie i mrożenie
- Do głębokiego mrożenia do -22°C
- Bardzo wydajna i cicha praca
- Możliwość zasilania energią słoneczną
- Wytrzymała konstrukcja ze wzmocnionymi narożnikami, zawiasy ze stali nierdzewnej i solidna powlekana pokrywa
- Termostat elektroniczny CFX z cyfrowym wyświetlaczem temperatury
- Regulacja temperatury za pomocą aplikacji Wi-Fi

Nr katalogowy 9600000480



LODÓ WOLNO I DO ZAB



WYKI STOJĄCE UDÓWY



KOMFORTOWE CHŁODZENIE

LODÓWKI DO ZABUDOWY I WOLNOSTOJĄCE – WYPOSAŻONE, TAK, JAK DOMOWE

Rozglądasz się za nową lodówką? Oszczędzającym miejsce modelem do zabudowy, czy wolnostojącym o dużej pojemności, na dłuższe rejsy? Oferujemy rozwiązania w zakresie chłodzenia, które zaspokoją wszystkie potrzeby – kompaktowe i średnich rozmiarów lodówki szufladowe, urządzenia ładowane od góry wykorzystujące głębokość szafki oraz wolnostojące lodówki klasy premium, wyposażone tak bogato, jak lodówki domowe. Stal nierdzewna, wygląd stali nierdzewnej czy biały front? Wybierz wzornictwo pasujące do Twojego kambuza.

Jeśli zaś szukasz inteligentnego rozwiązania pozwalającego wykorzystać nieużywane zakamarki i skrytki na pokładzie jako lodówki, na pewno zainteresują Cię nasze agregaty ColdMachine. W naszej ofercie znajdziesz również gotowe do użycia zestawy agregatów i dopasowanych do nich parowników.

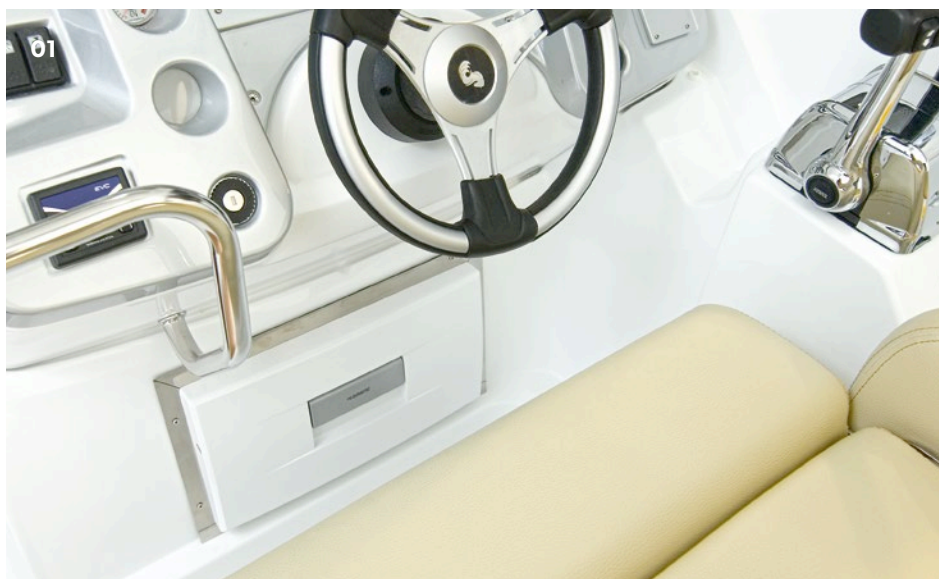

01 LODÓWKI SZUFLADOWE

Oszczędność miejsca i wygoda: lodówki szufladowe do zabudowy CoolMatic CD 20 / CD 30 pasują do istniejących schowków i idealnie nadają się do montażu na mostku. Potrzebujesz więcej miejsca? Lodówki szufladowe CoolMatic o pojemności 38,5 lub 57 litrów mają doskonale rozplanowaną komorę chłodzącą z zamrażalnikiem, który można wyjąć, aby uzyskać więcej miejsca do chłodzenia żywności.

02 LODÓWKI ŁADOWANE OD GÓRY

Wykorzystaj całą głębokość szafki! Nasze ładowane od góry lodówki CoolMatic CB 36 / CB 40 zapewniają pojemność 36 lub 40 litrów. W przypadku ograniczonej przestrzeni agregat chłodniczy można odłączyć i zamontować oddzielnie.

03 LODÓWKI KOMPRESOROWE

Posiadamy w ofercie dwie atrakcyjne serie lodówek wolnostojących i do zabudowy. Lodówki CoolMatic CRX z frontami ze stali nierdzewnej lub o jej wyglądzie – wszystkie z możliwością indywidualnego dostosowania układu wewnętrznego i inteligentnym, elektronicznym systemem oszczędzania energii. Białe lodówki CoolMatic HDC wyposażone tak, jak modele domowe, są doskonałe na większe jachty i do żeglugi komercyjnej.

04 AGREGATY CHŁODNICZE

Doskonałe do lodówek konstruowanych na miarę: szeroki wybór agregatów chłodzących, parowników i akumulatorów energii chłodniczej. Dostępne również jako gotowe zestawy w atrakcyjnych cenach.

02



03



04

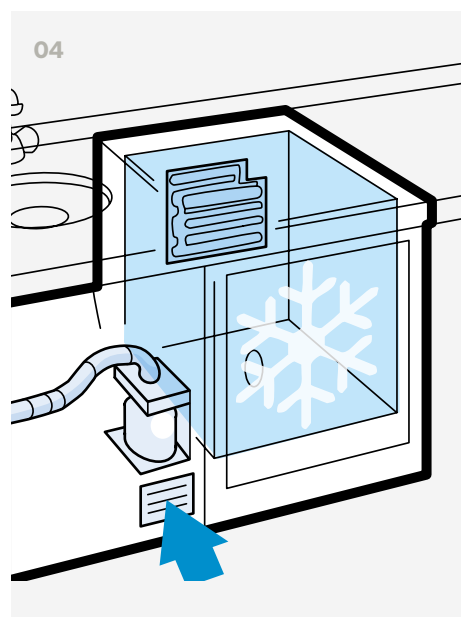



DOMETIC COOLMATIC CD 20 / CD 20W / CD 20S

Szufladowa lodówka kompresorowa, 20 litrów

- Kompaktowa konstrukcja i inteligentne rozwiązanie: agregat może być zamocowany z boku lodówki (po lewej lub prawej stronie) oraz maksymalnie 1,5 m dalej
- Oszczędność miejsca, płaska i kompaktowa konstrukcja – idealnie nadaje się do miejsc o ograniczonej przestrzeni
- Odblokowanie i otwieranie w jednym kroku

CD 20, czarny front / Nr katalogowy 9105330623
 CD 20W, biały front/ Nr katalogowy 9105330625
 CD 20S, front ze stali nierdzewnej / Nr katalogowy 9105330624



DOMETIC COOLMATIC CD 30 / CD 30W / CD 30S

Szufladowa lodówka kompresorowa, 30 litrów

- Kompaktowa konstrukcja i inteligentne rozwiązanie: agregat może być zamocowany z boku lodówki (po lewej lub prawej stronie) oraz maksymalnie 1,5 m dalej
- Oszczędność miejsca, płaska i kompaktowa konstrukcja – idealnie nadaje się do miejsc o ograniczonej przestrzeni
- Odblokowanie i otwieranie w jednym kroku

CD 30, czarny front / Nr katalogowy 9105330621
 CD 30W, biały front/ Nr katalogowy 9105330622
 CD 30S, front ze stali nierdzewnej / Nr katalogowy 9105330620



DOMETIC COOLMATIC CB 36

Wbudowana lodówka kompresorowa ładowana od góry, 36 l

- Kompaktowa konstrukcja zapewniająca oszczędność miejsca w małych przestrzeniach
- Możliwość zasilania energią słoneczną
- Zapewnia znakomitą wydajność chłodzenia. Zakres: +10°C do -12°C
- Odłączany agregat chłodniczy (przewód zasilający o dł. 1,5 m)

Nr katalogowy 9105204434



DOMETIC COOLMATIC CB 40

Wbudowana lodówka kompresorowa ładowana od góry, 40 l

- Kompaktowa konstrukcja zapewniająca oszczędność miejsca w małych przestrzeniach
- Możliwość zasilania energią słoneczną
- Zapewnia znakomitą wydajność chłodzenia. Zakres: +10°C do -12°C
- Odłączany agregat chłodniczy (przewód zasilający o dł. 1,5 m)

Nr katalogowy 9105204435

DOMETIC COOLMATIC HDC 275

Lodówka kompresorowa, 277 l

- Duża zamrażarka na dole w celu zapewnienia łatwiejszego dostępu do lodówki. Mrożenie do -18°C!
- Dodatkowa duża lodówka umożliwiająca solidne zaopatrzenie się na długie podróże
- Wymienne zawiasy i zamki (prawe lub lewe) zapewniają wygodny dostęp
- Uszczelka magnetyczna na drzwiach
- Oświetlenie wnętrza
- 12 lub 24 V DC
- Możliwość zasilania energią słoneczną

Nr katalogowy 9105204439

Duży,
oddzielny
zamrażalnik



ZASILANIE
SOLARNE



12/24 V



ZASILANIE
SOLARNE



12/24 V



ZASILANIE
SOLARNE



12/24 V



ZASILANIE
SOLARNE



12/24 V



DOMETIC COOLMATIC HDC 155FF

Lodówka kompresorowa, 117 l

- Zamrażarka o pojemności 17 l ma własny przedział. Mrożenie do -18°C!
- Wymienne zawiasy i zamki (prawe lub lewe) zapewniają wygodny dostęp

Nr katalogowy 9105204436

DOMETIC COOLMATIC HDC 195

Lodówka kompresorowa, 173 l

- Zamrażarka o pojemności 41 l ma własną komorę i drzwi. Mrożenie do -18°C!
- Dodatkowa duża lodówka umożliwiającą solidne zaopatrzenie się na długie podróże
- Wymienne zawiasy i zamki (prawe lub lewe) zapewniają wygodny dostęp

Nr katalogowy 9105204437

DOMETIC COOLMATIC HDC 225

Lodówka kompresorowa, 228 l

- Zamrażarka o pojemności 44 l ma własny przedział oraz drzwi. Mrożenie do -18°C!
- Dodatkowa duża lodówka umożliwiającą solidne zaopatrzenie się na długie podróże
- Wymienne zawiasy i zamki (prawe lub lewe) zapewniają wygodny dostęp

Nr katalogowy 9105204438

ŻYWNOSĆ I NAPOJE

CHŁODZENIE / LODÓWKI KOMPRESOROWE

COOLMATIC CRX **LODÓWKI 3 W 1**

Lodówki kompresorowe serii CoolMatic CRX elastycznie dopasowują się do aktualnych potrzeb. Nie jest to żadna sekretna sztuczka, ale opatentowany wynalazek Dometic. Komora zamrażalnika może być w prosty sposób wyjęta, powiększając tym samym strefę chłodzenia lub mrożenia. Pożądaną temperaturę ustawia się na dotykowym panelu sterowania, który jest zlicowany z wewnętrzną ścianą i elegancko komponuje się z oświetleniem LED. Wszystkim steruje inteligentny układ elektroniczny: system reguluje prędkość kompresora, umożliwiając oszczędność energii nawet do 25 %.

**CHŁODZENIE, MROŻENIE
LUB OBIE FUNKCJE
JEDNOCZEŚNIE**

**DO 25% MNIJSZE
ZUŻYCIE ENERGII!**

**FRONTY ZE STALI
NIERDZEWNEJ LUB
W JEJ KOLORZE**



URZĄDZENIA 3 W 1

**ELASTYCZNE WYKORZYSTANIE PRZESTRZENI CHŁODZĄCEJ,
DZIĘKI WYJMOWANEJ KOMORZE ZAMRAŻALNIKA***

* Dometic CoolMatic CRX 50, CRX 65 i CRX 80

WYDAJNE I STYLOWE!

- Pięć modeli do wyboru o pojemności od 45 do 130 litrów, ze standardowymi lub nowo zaprojektowanymi drzwiami ze stali nierdzewnej
- Elastyczny układ wnętrza 3 w 1: chłodzenie, mrożenie lub obie funkcje jednocześnie (CRX 50, CRX 65 i CRX 80)
- Trójstopniowa regulacja prędkości kompresora dla efektywnej, cichej pracy
- Prędkość wentylatora automatycznie dopasowuje się do temperatury otoczenia: pełna prędkość przy wysokich temperaturach oraz niska prędkość i niezwykle cicha praca, gdy temperatury są niższe
- Perfekcyjna regulacja temperatury za pomocą zintegrowanego, dotykowego panelu sterowania
- Zamek drzwi z podwójną funkcją (zamykanie/wentylacja)
- Ramy do zabudowy standardowej lub zlicowanej dostępne jako akcesoria



CHŁODZENIE

ZYMNOŚCI I NAPIJE

WYSOKA URZĄDZENIA
SANITARNE

ZASILANIE I STEROWANIE

Stal
nierdzewna
AISI 316
(V4A) ...



... lub
front o jej
wyglądzie

Lodówki nowej serii CoolMatic CRX są dostępne w pięciu rozmiarach (CRX 50 / CRX 65 / CRX 80 z wyjmowanym zamrażalnikiem), z frontami ze stali nierdzewnej lub o jej wyglądzie



Dotykowy panel sterowania



Przestronna szuflada na owoce i warzywa



Montaż za pomocą ramy standardowej lub do zabudowy zlicowanej

Mała lub średniej wielkości łódź, jedna osoba lub duża rodzina – dla każdego znajdzie się odpowiednia lodówka Dometic CoolMatic. Nasza oferta obejmuje modele o pojemności od 39 l do 130 litrów, a zamrażalnik jest stałym elementem wyposażenia każdego z nich. Nowe modele CRX są dostępne w wersjach z frontem ze stali nierdzewnej lub o jej wyglądzie.

Aby zaoszczędzić miejsce, agregat chłodniczy lodówki CRP 40 można zamontować osobno. Pojemny model CoolMatic CRX 140 współpracuje z każdym źródłem zasilania DC oraz z każdym zasilaniem z sieci energetycznej na świecie, gdyż w standardzie wyposażony jest w przyłącza 12/24 V i 100–240 V!



12/24 V



230 V
(CRX 140)



CICHA PRACA

DOMETIC COOLMATIC CRX 50 / CRX 50S

Lodówka kompresorowa, 12/24 V DC

- Pojemność: ok. 45 litrów, łącznie z 4,4-litrowym zamrażalnikiem
- Waga: 17 / 18 kg
- Wymiary (szer. x wys. x gł.): 380 x 534 x 500 mm

CRX 50, front o wyglądzie stali nierdzewnej

Nr katalogowy 9105306565

CRX 50S, front ze stali nierdzewnej

Nr katalogowy 9105306566

DOMETIC COOLMATIC CRX 65 / CRX 65S

Lodówka kompresorowa, 12/24 V DC

- Pojemność: ok. 57 litrów, łącznie z 7-litrowym zamrażalnikiem
- Waga: 18 / 19 kg
- Wymiary (szer. x wys. x gł.): 448 x 525 x 545 mm

CRX 65, front o wyglądzie stali nierdzewnej

Nr katalogowy 9105306568

CRX 65S, front ze stali nierdzewnej

Nr katalogowy 9105306569

DOMETIC COOLMATIC CRX 80 / CRX 80S

Lodówka kompresorowa, 12/24 V DC

- Pojemność: ok. 78 litrów, łącznie z 7,5-litrowym zamrażalnikiem
- Waga: 20 / 21 kg
- Wymiary (szer. x wys. x gł.): 475 x 640 x 528 mm

CRX 80, front o wyglądzie stali nierdzewnej

Nr katalogowy 9105306570

CRX 80S, front ze stali nierdzewnej

Nr katalogowy 9105306571

DOMETIC COOLMATIC CRX 110 / CRX 110S

Lodówka kompresorowa, 12/24 V DC

- Pojemność: ok. 104 litrów, łącznie z 9-litrowym zamrażalnikiem
- Waga: 22,5 / 23,5 kg
- Wymiary (szer. x wys. x gł.): 520 x 745 x 558 mm

CRX 110, front o wyglądzie stali nierdzewnej

Nr katalogowy 9105306572

CRX 110S, front ze stali nierdzewnej

Nr katalogowy 9105306573

DOMETIC COOLMATIC CRX 140 / CRX 140S

Lodówka kompresorowa, 12/24 V DC i 100–240 V AC w standardzie

- Pojemność: ok. 130 litrów, łącznie z 11-litrowym zamrażalnikiem
- Waga: 30 / 31 kg
- Wymiary (szer. x wys. x gł.): 525 x 815 x 620 mm

CRX 140, front o wyglądzie stali nierdzewnej

Nr katalogowy 9105306578

CRX 140S, front ze stali nierdzewnej

Nr katalogowy 9105306580

DOMETIC COOLMATIC CRP 40 / CRP 40S

Lodówka kompresorowa, 12/24 V DC

- Pojemność: ok. 39 litrów, łącznie z 5,3-litrowym zamrażalnikiem
- Waga: 19 / 21 kg
- Wymiary (szer. x wys. x gł.): 380 x 536 x 545 mm
- Kabel przyłączeniowy 1,5 m

CRP 40, front o wyglądzie stali nierdzewnej

Nr katalogowy 9105204440

CRP 40S, front ze stali nierdzewnej

Nr katalogowy 9105204441



ŁODÓWKI SZUFLADOWE

Z WYJMOWANYM ZAMRAŻALNIKIEM

Kto nie chciałby wygodnie sięgać po schłodzone przekąski i napoje? Nasze lodówki szufladowe umożliwiają komfortowy przegląd ich zawartości. Wyposażone są też w uchwyty zapobiegające przesuwaniu się butelek. Wyjmowany zamrażalnik umożliwia powiększe-

nie komory chłodzenia na przechowywaną żywność. Oba modele lodówki dostępne są z przednim panelem ze stali nierdzewnej lub w kolorze matowego srebra. To doskonałe rozwiązanie szczególnie na mniejszych łodziach.



Wyjmowany
zamrażalnik



DOMETIC COOLMATIC CRD 50 / CRD 50S

Szufladowa lodówka kompresorowa, 12/24 V DC

- Pojemność: ok. 38,5 litra, zamrażalnik: ok. 6 litrów
- Waga: 17 / 18 kg
- Pobór mocy: 1,5 Ah/h przy temperaturze otoczenia +25°C, 1,8 Ah/h przy temperaturze otoczenia +32°C, obie wartości przy temperaturze wewnątrz urządzenia +5°C

CRD 50, front o wyglądzie stali nierdzewnej / Nr katalogowy 9105306581
CRD 50S, front ze stali nierdzewnej / Nr katalogowy 9105306582

NOWOŚĆ! DOMETIC COOLMATIC CRX 65D / CRX 65DS

Szufladowa lodówka kompresorowa, 12/24 V DC

- Pojemność: ok. 57 litrów, zamrażalnik: ok. 7 litrów
- Waga: 20 / 21 kg
- Pobór mocy: 1,14 Ah/h przy temperaturze otoczenia +25°C, 1,8 Ah/h przy temperaturze otoczenia +32°C, obie wartości przy temperaturze wewnątrz urządzenia +5°C

CRX 65D, front o wyglądzie stali nierdzewnej / Nr katalogowy 9105306540
CRX 65DS, front ze stali nierdzewnej / Nr katalogowy 9105306548

AGREGATY CHŁODNICZE DLA AMATORÓW I PROFESJONALISTÓW



DOMETIC COLDMACHINE SERII 50

Agregaty w wersji podstawowej i atrakcyjnej cenie

- Przeznaczone do małych lodówek (o pojemności do ok. 130 litrów) i stosowania na chłodnych wodach
- Kompresor z regulacją mocy
- Dwa chłodzone powietrzem agregaty o różnym kształcie
- Trzy rodzaje parowników dobrane odpowiednio do mocy kompresora
- Płyta montażowa z odpornej na korozję stali nierdzewnej
- Doskonała praca również w pochylonej pozycji



DOMETIC COLDMACHINE SERII 80

Profesjonalne agregaty zapewniające indywidualny komfort chłodzenia

- Przeznaczone do małych i średniej wielkości lodówek (o pojemności do ok. 250 litrów) i stosowania na cieplejszych wodach
- Kompresor z regulacją mocy
- Trzy chłodzone powietrzem agregaty o różnym kształcie
- Siedem rodzajów parowników i jeden zasobnik zimna z automatycznym sterownikiem programowym, dobrane odpowiednio do mocy kompresora
- Płyta montażowa z odpornej na korozję stali nierdzewnej
- Doskonała praca również w pochylonej pozycji



DOMETIC COLDMACHINE SERII 90

Profesjonalne agregaty spełniające najwyższe wymagania

- Przeznaczone do bardzo dużych lodówek (o pojemności do ok. 400 litrów) i do zamrażarek (o pojemności do ok. 200 litrów) oraz do stosowania na wodach tropikalnych
- Kompresor o wysokiej mocy z regulatorem (wydajność chłodzenia większa o 25%)
- Trzy chłodzone powietrzem agregaty o różnym kształcie
- Trzy rodzaje parowników i jeden zasobnik zimna z automatycznym sterownikiem programowym, dobrane odpowiednio do mocy kompresora
- Płyta montażowa z odpornej na korozję stali nierdzewnej
- Doskonała praca również w pozycji pochylonej
- Z elektronicznym układem optymalizacji zużycia energii AEO (ang. Adaptive Energy Optimiser)

ATRAKCYJNE CENOWO ZESTAWY AGREGAT CHŁODNICZY + PAROWNIK

Dlaczego masz tracić czas na konfigurację, gdy możesz mieć kompletny zestaw w atrakcyjnej cenie? Oferujemy dwa zestawy oparte na naszych najlepiej sprzedających się agregatach chłodniczych Dometic ColdMachine CU 55. Doskonale nadają się one do lodówek o mniejszych pojemnościach oraz do stosowania w chłodnym klimacie. Zestaw 1 obejmuje parownik w kształcie litery „L” do lodówek o pojemności do 100 litrów, zestaw 2 wyposażony jest w parownik w kształcie litery „O”, do lodówek o pojemności do 130 litrów. Oba parowniki można zamontować w pozycji pionowej lub poziomej.

Zestaw
w atrakcyjnej
cenie!



ZESTAW 1 DOMETIC CU-55 + VD-01

Pakiet zawierający agregat chłodniczy i parownik

Ten pakiet zawierający kompresorowy agregat chłodniczy i parownik oparty na bestsellerowych agregatach klasy podstawowej Dometic ColdMachine 55 oferuje doskonały stosunek jakości do ceny. Idealnie sprawuje się przy lodówkach o mniejszej pojemności oraz w chłodnym klimacie. Pozwala schłodzić nawet do 100 l. Parownik umożliwia montaż poziomo lub pionowo.

- Parownik można zainstalować w pozycji poziomej lub pionowej
- Odporna na korozję płyta montażowa ze stali nierdzewnej zapewnia trwałość
- Możliwość zasilania energią słoneczną

Nr katalogowy 9105306621

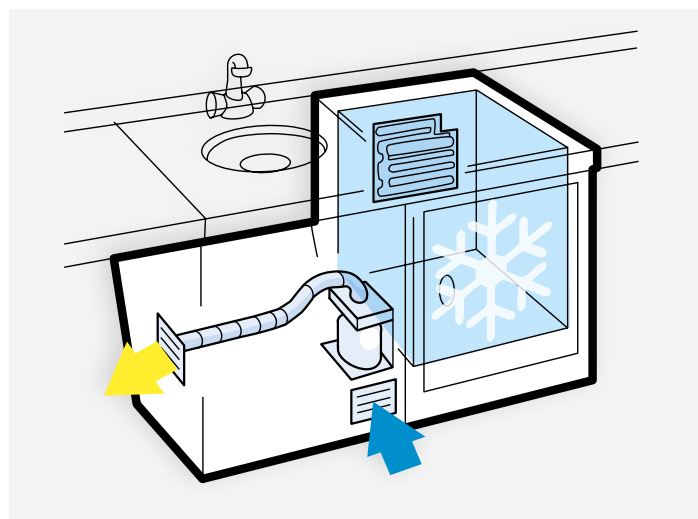

ZESTAW 2 DOMETIC CU-55 + VD-07

Pakiet zawierający agregat chłodniczy i parownik

Ten pakiet zawierający kompresorowy agregat chłodniczy i parownik oparty na bestsellerowych agregatach klasy podstawowej Dometic ColdMachine 55 oferuje doskonały stosunek jakości do ceny. Idealnie sprawuje się przy lodówkach o mniejszej pojemności oraz w chłodnym klimacie. Pozwala schłodzić nawet do 130 l. Parownik umożliwia montaż poziomo lub pionowo.

- Parownik można zainstalować w pozycji poziomej lub pionowej
- Odporna na korozję płyta montażowa ze stali nierdzewnej zapewnia trwałość
- Możliwość zasilania energią słoneczną

Nr katalogowy 9105306622

/ AKCESORIA DO CZYSZCZENIA
/ TOALETY
/ ZBIORNIKI SANITARNE

HIGI I URZA SANIT



A man in a white long-sleeved shirt and green shorts is standing in a doorway, looking out. The scene is dimly lit, with a warm glow from the doorway. The text 'ENA DZENIA ARNE' is overlaid in large, bold, white capital letters on the left side of the image.

ENA DZENIA ARNE



HIGIENA I URZĄDZENIA SANITARNE

ZYSKAJ DOMOWY KOMFORT SANITARNY NA POKŁADZIE

Naszym celem jest zapewnienie Ci najwyższego poziom wygody w trakcie podróży. Przyświecał on nam w trakcie tworzenia oferty produktów sanitarnych, która obejmuje zaawansowane systemy pokładowych i przenośnych toalet oraz praktyczne, łatwe w użyciu akcesoria, dzięki którym możesz cieszyć się nieograniczonym komfortem na urlopie. Skorzystaj z efektów kilku dziesięcioleci naszych prac w zakresie rozwoju rozwiązań zapewniających domową wygodę na pokładzie. Niech w trakcie rejsu towarzyszy Ci przyjemne uczucie świeżości bez nieprzyjemnych zapachów.

Dometic oferuje rozwiązania sanitarne do łodzi o różnych wielkościach, spełniające najwyższe wymagania w zakresie komfortu. Aby zapewnić skuteczne i bezzapachowe usuwanie nieczystości nasi inżynierowie zaprojektowali łatwe w instalacji i użytkowaniu zbiorniki sanitarne zgodne z normą ISO 8099. Pełna gama dedykowanych środków do czyszczenia i poręczny odkurzacz akumulatorowy pomogą Ci utrzymać pokład w czystości.

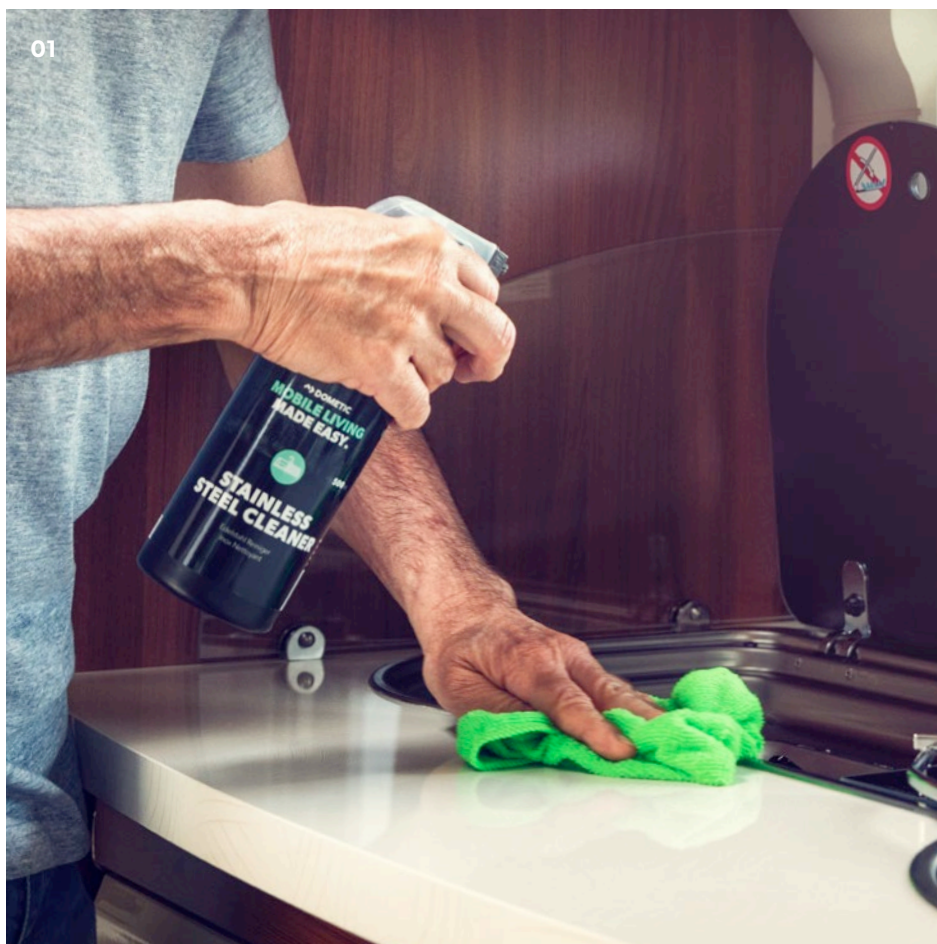

01 AKCESORIA DO CZYSZCZENIA

Specjaliści od wszystkich zadań na pokładzie: czyszczenia toalet, lodówek i powierzchni ze stali nierdzewnej, grilli, markiz i plandek. Niezwykle skuteczne, a zarazem delikatne. Bezprzewodowy odkurzacz akumulatorowy jest prosty w obsłudze, a jego niewielkie wymiary ułatwiają przechowywanie.

02 TOALETY

Elektryczne toalety z rozdrabniaczem Dometic MasterFlush – szybka i prosta instalacja, cicha praca i efektywne spłukiwanie. Idealne do przyłączenia do zbiornika sanitarnego. Toalety przenośne Dometic ze spłukiwaniem ciśnieniowym 360°, dużym zbiornikiem na czystą wodę i systemem opróżniania bez rozchlapywania.

03 ZBIORNIKI SANITARNE

Przeznaczone do przechowywania ścieków z toalety do czasu ich opróżnienia. Możliwość wyboru odpowiedniego modelu z szerokiej oferty zbiorników o różnych rozmiarach i kształtach lub zbudowania własnego systemu, wykorzystując nasze akcesoria i podzespoły do zbiorników sanitarnych.



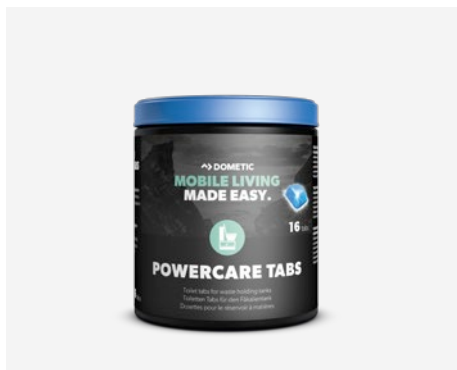

DOMETIC POWERCARE TABS

Dodatek sanitarny do zbiorników na nieczystości, 16 tabletek

- Brak wycieków i bałaganu
- Dawka jest odmierzana, co pozwala uniknąć strat spowodowanych przez przekroczenie dawki
- Łatwe przechowywanie w poręcznej tubie

Nr katalogowy 9600000125



NIEBEZPIECZEŃSTWO – powoduje poważne uszkodzenie oczu. Działa bardzo toksycznie na organizmy wodne, powodując długotrwałe skutki.

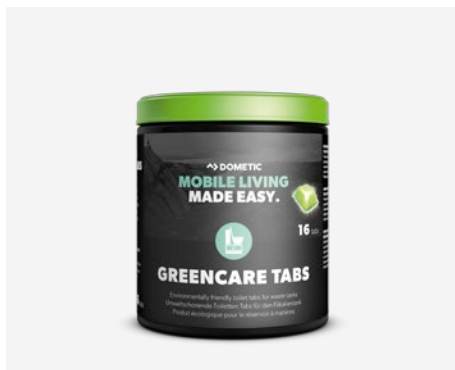

DOMETIC GREENCARE TABS

Dodatek sanitarny do zbiorników na nieczystości, 16 tabletek

- Przyjazne dla środowiska tabletki nie są szkodliwe dla otoczenia
- Fabrycznie przygotowana dawka dobrana tak, by zapobiec nadmiernemu dozowaniu środka
- Brak wycieków i bałaganu

Nr katalogowy 9600000133



OSTRZEŻENIE – działa drażniąco na oczy.



DOMETIC TANK CLEANER

Środek do czyszczenia zbiorników sanitarnych, 10 tabletek

- Łatwe i ekonomiczne dozowanie za pomocą łypek
- Bezproblemowe czyszczenie aktywną pianą
- Przyjazne dla środowiska

Nr katalogowy 9600000150



OSTRZEŻENIE – działa drażniąco na oczy.



DOMETIC SANITARY RINSE

Płyn do zbiornika na wodę do splukiwania instalacji sanitarnych, 500 ml

- Większa higiena
- Świeży zapach po każdym splukaniu
- Czysta woda do splukiwania i czysta miska
- Ekonomiczne dozowanie
- Do produktów ceramicznych i z tworzywa sztucznego

Nr katalogowy 9600000151

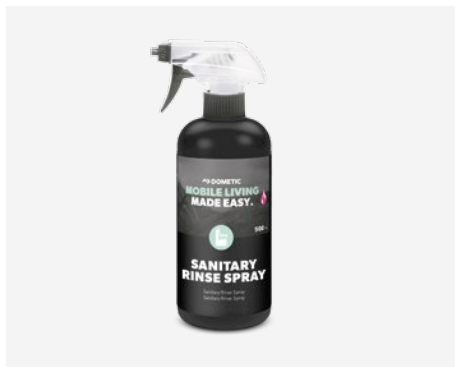

DOMETIC SANITARY RINSE SPRAY

Spray do misek klozetowych, 500 ml

- Większa higiena
- Świeży zapach po każdym użyciu
- Idealne rozwiązanie dla toalet wykorzystujących centralny układ wody pitnej
- Łatwy w użyciu spray do zastosowania przed lub po splukaniu
- Do produktów ceramicznych i z tworzywa sztucznego

Nr katalogowy 9600000152

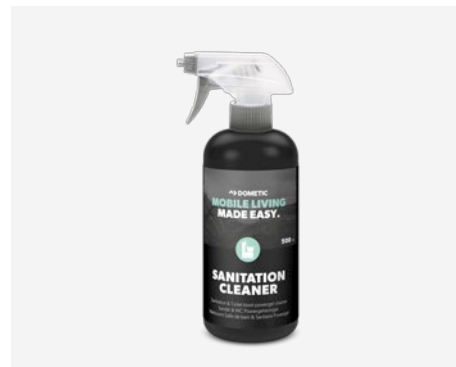

DOMETIC SANITATION CLEANER

Środek do czyszczenia toalet i misek klozetowych, 500 ml

- Silny żel o dobrej przyczepności
- Niezwykle skuteczny i wydajny
- Do toalet, zlewów, pryszniców, etc.

Nr katalogowy 9600000134



OSTRZEŻENIE – działa drażniąco na oczy. Działa drażniąco na skórę.



DOMETIC STAINLESS STEEL CLEANER

Środek do czyszczenia stali nierdzewnej,
500 ml

- Pozostawia blask i powierzchnię wolną od zacieków
- Łatwo rozpuszcza tłuszcze i smary
- Idealny do kuchenek i zlewów Dometic

Nr katalogowy 9600000149



DOMETIC OVEN & BBQ CLEANER

Środek do czyszczenia kuchenek i grillów,
500 ml

- Usuwa pozostałości tłuszczu i przypalonej żywności
- Praktyczny do stosowania na powierzchniach pionowych, pozostawia naturalny zapach
- Zapewnia połysk bez wysiłku

Nr katalogowy 9600000159



DOMETIC AWNING CLEANER

Środek do czyszczenia markiz i brezentów,
500 ml

- Usuwa zabrudzenia głęboko osadzone w tkaninach
- Szybko działający i skuteczny środek czyszczący
- Przywraca materiałom ich dawną świetność

Nr katalogowy 9600000165



Niebezpieczeństwo – powoduje poważne uszkodzenia oczu.
Działa drażniąco na skórę.

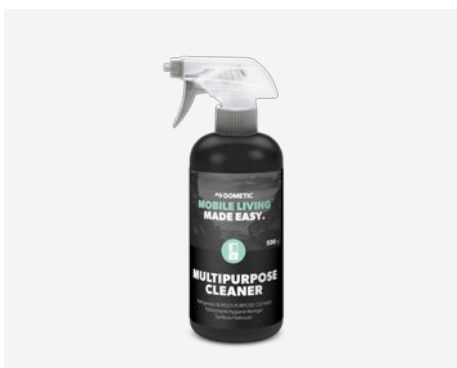

DOMETIC MULTI-PURPOSE CLEANER

Uniwersalny środek czyszczący i środek do
czyszczenia chłodziarek, 500 ml

- Łatwy w użyciu spray do powierzchni pionowych
- Spray na bazie bioalkoholu usuwający również szron z zamrażarek
- Zapewnia połysk bez wysiłku

Nr katalogowy 9600000142



Ostrzeżenie – płyn i opary są łatwopalne. Powoduje poważne podrażnienia oczu.



DOMETIC WINDOW CLEANER SET

Zestaw do czyszczenia okien ze szkła akrylowego

- Usuwa z akrylowych okien wszystkie rodzaje zabrudzeń, a nawet tłuszcz i trwałą warstwę nikotyny
- Działa antystatycznie i przeciwdziała przyciąganiu kurzu bez użycia rozpuszczalnika.
- W zestawie specjalna ściereczka, akrylowy środek czyszczący i akrylowy środek polerujący

Nr katalogowy 9600000132

Środek do polerowania szkła akrylowego, 75 ml / Nr katalogowy 9600000128

Środek do czyszczenia szkła akrylowego, 250 ml / Nr katalogowy 9600000129

Specjalna ściereczka polerska / Nr katalogowy 9600000130



Ostrzeżenie – płyn i opary są łatwopalne. Działa drażniąco na oczy.

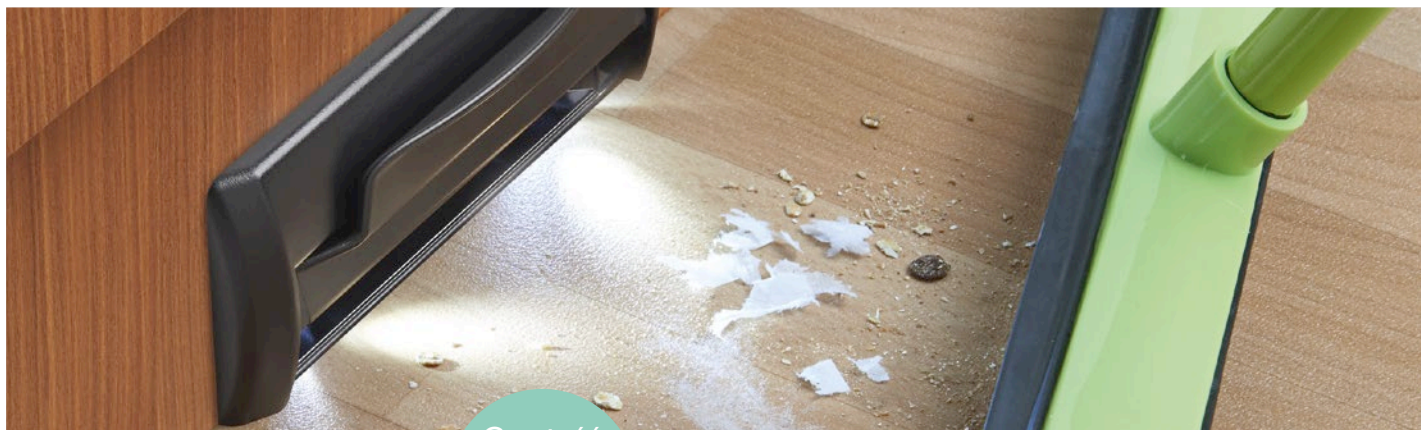

Czystość
i higiena
w przyjaznej
cenie!



DOMETIC CV 1004

Odkurzacz centralny

W każdym domu na kołach przestrzeń jest cenna. Dlatego też z pewnością chętnie powitasz centralny odkurzacz w swoim mobilnym domu.

- Kompaktowe wymiary umożliwiające umieszczenie w dostępnych wnękach, co pozwala zaoszczędzić cenne miejsce
- Moc wystarczająca do usuwania uporczywych zabrudzeń z każdego zakamarka
- Wygoda i wysoka jakość w wyjątkowo rozsądnej cenie
- Automatyczne przyłączanie i odłączanie węża pozwala także na zaoszczędzenie miejsca
- Długi wąż (12 m) i dwa porty umożliwiają osiągnięcie wszelkiego brudu i kurzu
- Kompaktowe wymiary odkurzacza pozwalają zaoszczędzić miejsce
- Możliwość rozbudowania o Dometic VacPort, przyłączy do absorbowania kurzu i brudu z zamiecionej podłogi

Nr katalogowy 9103501126

Worki (5 sztuk) do odkurzacza centralnego Dometic CV 1004.

Nr katalogowy 9103501128



DOMETIC VACPORT

Zawór wlotowy zmiatania

Zawór wlotowy zmiatania dla systemu odkurzacza centralnego Dometic CV 1004 i CV 2004.

- Praktyczny — dociera tam, gdzie znajduje się brud
- Wygodny — automatyczne włączanie i wyłączanie
- Skoncentrowany na usuwaniu brudu — z wbudowanym oświetleniem LED
- Osprzęt instalacyjny w zestawie
- Zintegrowany z systemami Dometic CV 1004 i CV 2004
- Umożliwia czyszczenie miejsc o wysokim natężeniu ruchu lub szybkie zmiatanie w przerwach w odkurzaniu

Nr katalogowy 9103501127

AKUMULATOROWY ODKURZACZ DO PRACY NA MOKRO I SUCHO

Ten wyposażony we własny akumulator, poręczny odkurzacz świetnie radzi sobie bez zasilania zewnętrznego. Wytwarza tak duże podciśnienie, że nie są mu straszne nawet najbardziej uporczywe zabrudzenia i rozlane płyny. Po dłuższym cyklu ładowania urządzenie można odłączyć od gniazdka i odkurzacz jest ponownie gotowy do pracy. Dzięki niewielkim rozmiarom PowerVac zmieści się wszędzie: w schowku, w bagażniku i w pomieszczeniu gospodarczym. To praktyczne i uniwersalne urządzenie, przydatne zarówno w podróży, jak i w domu.



DOMETIC POWERVAC PV 100

Odkurzacz

Odkurzacz do sprzątania na sucho i mokro, zasilany akumulatorem 12 V

- Wygodny odkurzacz z akumulatorem do użytku w pojazdach i w domu.
- Zapewniona pełna mobilność dzięki ładowalnemu akumulatorowi 12 V.
- Kolumna wody o wysokości 400 mm pozwala usunąć odkurzaczem zarówno mokre, jak i suche zanieczyszczenia.
- Można go ładować poprzez źródło zasilania od 12 do 230 V.
- Łatwy w czyszczeniu pojemnik na kurz i filtr materiałowy.

Nr katalogowy 9600000348



NASADKI DO TAPICERKI



ŁATWY DO CZYSZCZENIA FILTR



NASADKA SZCZELINOWA
DO NAROŻNIKÓW

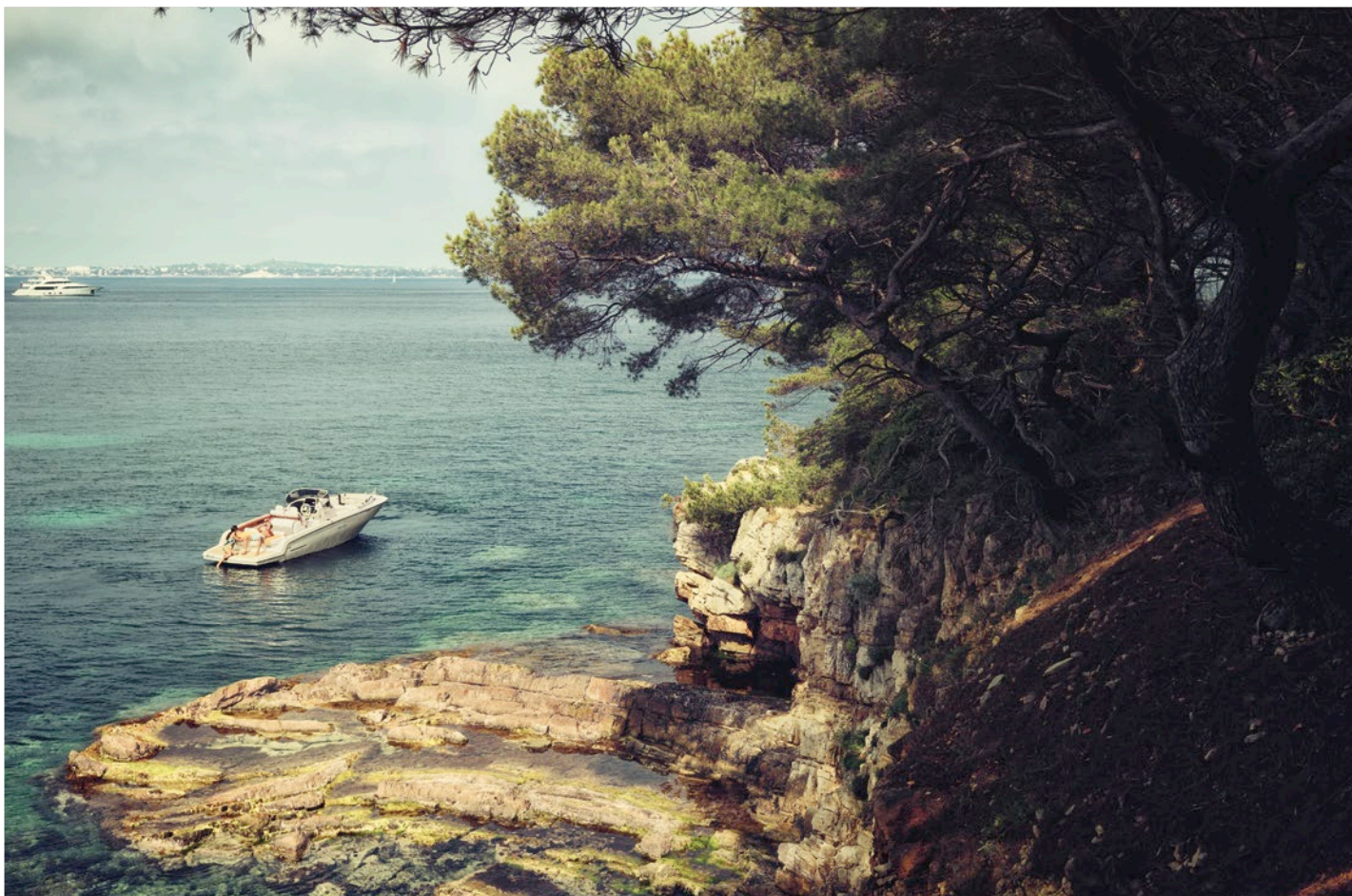

HIGIENA W KOMPAKTOWYM FORMACIE: TOALETY PRZENOŚNE

Poręczne, kompaktowe urządzenia zapewniające komfort higieniczny na łodzi. Przenośne toalety Dometic mają wiele praktycznych funkcji, zajmując przy tym niezwykle mało miejsc.

- Toaleta przenośna dostępna w dwóch rozmiarach
- Zbiornik na wodę o pojemności 8,7 litra – wystarcza na 27 spłukań
- Obsługa za pomocą przycisku
- Spłukiwanie całej muszli pod wysokim ciśnieniem zapewniające idealną czystość
- Wskaźnik poziomu napełnienia chroni przed przepełnieniem
- Zaawansowany system opróżniania: wyjątkowo długa, obracana rura wylotowa oraz otwory wentylacyjne umożliwiają czyste opróżnianie bez rozprysków
- Zapasowy zbiornik, zestaw do opróżniania i zestaw mocujący dostępne jako akcesoria





DOMETIC 972

Przenośna toaleta, biała lub szara

Przenośna i wygodna lekka toaleta, która doskonale nadaje się do małych pojazdów i namiotów, ponieważ zaprojektowano ją specjalnie do niewielkich przestrzeni. Technologia przyciskowa ułatwia używanie i zapewnia zawsze wydajne i higieniczne splukiwanie przy mniejszym pompowaniu i mniejszym bałaganie. Toaleta ma zbiornik na ścieki o pojemności 9,8 l.

- Model przenośny, do zabrania ze sobą w dowolne miejsce
- Oszczędność miejsca dzięki zbiornikowi sanitarnemu o pojemności 9,8 l
- Mniej bałaganu dzięki niezwykle długiej, obrotowej rurze spustowej

Nr katalogowy 9108557679



DOMETIC 976

Przenośna toaleta, biała lub szara

Przenośna i wygodna lekka toaleta, która doskonale nadaje się do małych pojazdów i namiotów, ponieważ zaprojektowano ją specjalnie do niewielkich przestrzeni. Technologia przyciskowa ułatwia używanie i zapewnia zawsze wydajne i higieniczne splukiwanie przy mniejszym pompowaniu i mniejszym bałaganie. Toaleta ma zbiornik na ścieki o pojemności 18,9 l.

- Model przenośny, do zabrania ze sobą w dowolne miejsce
- Oszczędność miejsca dzięki zbiornikowi sanitarnemu o pojemności 18,9 l
- Mniej bałaganu dzięki niezwykle długiej, obrotowej rurze spustowej

Nr katalogowy 9108557681



ZAPASOWY ZBIORNIK DOMETIC DO TOALET DOMETIC 972 I 976

Zbiornik zamienny, który sprawdzi się idealnie w przypadku toalet przenośnych Dometic 972 i większych modeli 976.

- Zapasowy zbiornik, na wypadek gdy będziesz go potrzebować
- W razie nagłej potrzeby
- Łatwość przechowywania

Dometic DTK972 / Nr katalogowy 9107100030

Dometic DTK976 / Nr katalogowy 9107100031



DOMETIC 970-FK

Zestaw mocujący do toalet serii Dometic 970

970-FK to zestaw bezpiecznych uchwytów trzymających, przeznaczonych do wszystkich toalet przenośnych Dometic serii 970. Uchwyty te są wykonane ze stali nierdzewnej, a więc są odporne na korozję i współpracują z dolnym uchwytem zamykającym zbiornik, ułatwiając demontaż toalety z powierzchni podłogi.

Nr katalogowy 9108559158



DOMETIC COMFORTCARE

Papier toaletowy, 4 rolki

Specjalny, łatwo rozpuszczalny i bardzo miękki dwuwarstwowy papier toaletowy z 250 arkuszami na rolce.

- Ten papier toaletowy ma specjalny skład
- Ulega szybkiemu i łatwemu rozpuszczeniu, zapobiegając zatkaniu się instalacji
- Bardzo miękki, ale wytrzymały

Nr katalogowy 9600000126

TOALETY MASTERFLUSH Z TECHNOLOGIĄ 360° ORBIT

Te kompaktowe toalety idealnie nadają się do doposażenia łodzi. Małe podstawy idealnie pasują do przyłączy hydraulicznych najpopularniejszych modeli toalet, a innowacyjna technologia instalacji 360° ORBIT pozwala przyłączyć je pod dowolnym kątem w stosunku do muszli. Umożliwia to dostosowanie położenia toalety do ścian i układu łazienki. Ich kolejną zaletą jest efektywny system rozdrabniania. 10-łopatkowe koło tnące rozdrabnia fekalia w stopniu umożliwiającym ich optymalny odpływ.

NOWOŚĆ!
Łagodne
opuszczanie
deski



Nagradzane
wzornictwo!

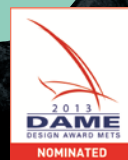

ŁATWY MONTAŻ W MIEJSCIE
TOALETY RĘCZNEJ

PODSTAWA OBRACANA
O 360°

KOMFORT I HIGIENA
JAK W DOMU

Łatwy
montaż
w miejsce
toalety
ręcznej



1. Szfrowana tylna ścianka ukrywa od góry wszystkie elementy instalacyjne
2. Lakierowana drewniana deska z zaokrąglonym brzegiem: rozmiar jak w domowej toalecie
3. Estetycznie dopasowane do siebie kształty deski i muszli
4. Spadzista muszla dla optymalnej higieny
5. Muszla obracana w obu kierunkach o 360°
6. Wbudowany elektryczny zawór wody
7. Pompa rozdrabniająca z obudową
8. Dopływ wody do muszli toalety i zawór zwrotny

INSTALACJA TOALETY MASTERFLUSH

Toalety Dometic MasterFlush są szybkie i łatwe w instalacji. Wyposażone we wbudowany mechanizm podnosząco-rozdrabniający (rozdrabniacz), są bardzo ciche w działaniu i oferują wyjątkową wydajność splukiwania. Idealnie sprawdzają się przy podłączeniu do zbiornika sanitarnego, który może znajdować się w pewnym oddaleniu.

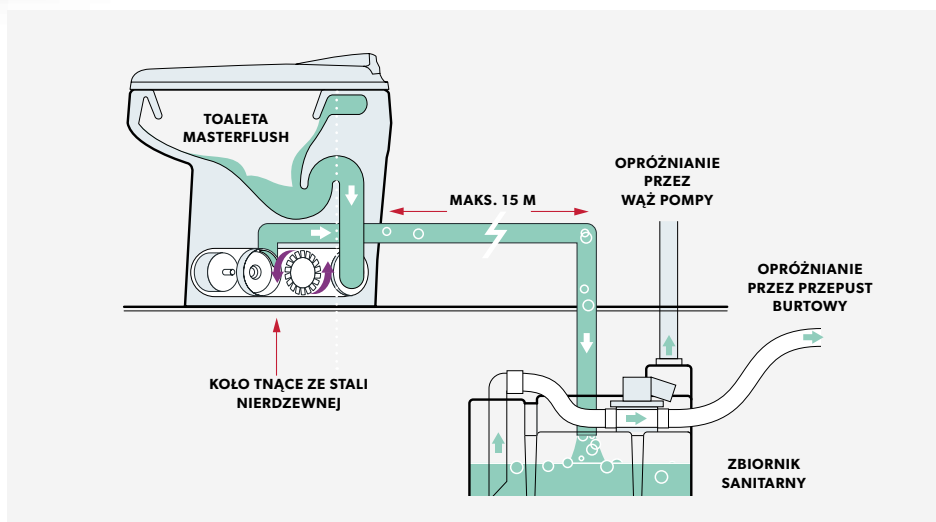

Elastyczny montaż na małej przestrzeni: muszla obracana o 360° w stosunku do podstawy.



Domowy komfort i higiena: deska jak w domowej toalecie i głęboka muszla.



Dwustopniowy rozdrabniacz z ostrzami ze stali nierdzewnej zapewnia bardzo dokładne rozdrabnianie i optymalny odpływ nieczystości.



DOMETIC MASTERFLUSH MF 7160 / 7120

Elektryczna toaleta z rozdrabniaczem, podstawa z technologią 360° ORBIT, standardowa wysokość, na wodę morską lub słodką

MF 7160, woda morską, 12 V / Nr katalogowy 9108833973

MF 7160, woda morską, 24 V / Nr katalogowy 9108833974

MF 7120, woda słodka, 12 V / Nr katalogowy 9108833970

MF 7120, woda słodka, 24 V / Nr katalogowy 9108833972



DOMETIC MASTERFLUSH MF 7220 / 7260

Elektryczna toaleta z rozdrabniaczem, podstawa z technologią 360° ORBIT, obniżony profil, na wodę morską lub słodką

MF 7220, woda słodka, 12 V / Nr katalogowy 9108834283

MF 7260, woda morską, 12 V / Nr katalogowy 9108834285



DOMETIC MASTERFLUSH 8152 / 8156

Elektryczna toaleta z rozdrabniaczem, standardowa wysokość, na 12 lub 24 V

8152, 12 V / Nr katalogowy 9108553023

8156, 24 V / Nr katalogowy 9108553024



DOMETIC MASTERFLUSH 8112 / 8116

Elektryczna toaleta z rozdrabniaczem, obniżony profil, na 12 lub 24 V

8112, 12 V / Nr katalogowy 9108553021

8116, 24 V / Nr katalogowy 9108553022

NIEZWYKLE CICHE MODELE Z ZEWNĘTRZNA (LUB ODDALONA) POMPĄ WODY MORSKIEJ

Seria Dometic MasterFlush obejmuje dwa nowe modele z zewnętrzną (oddaloną) pompą wody morskiej. To inteligentne rozwiązanie zapewnia wyjątkowo cichą pracę i jeszcze większy komfort w tym najmniejszym pomieszczeniu na pokładzie.

- Cicha praca dzięki zewnętrznej pompie do wody zaburtowej
- Wydajna pompa pozwala na umieszczenie jej w znacznej odległości od toalety
- Silny strumień i filtr wlotu wody zapewniają wydajne splukiwanie i oczyszczanie muszli po każdym użyciu
- Model MF 7165 z zewnętrzną pompą oraz oszczędzającą miejsce technologią ORBIT i dużą, głęboką muszlą
- Model MF 8165 o obniżonym profilu, z zewnętrzną pompą i różnymi wariantami splukiwania, zaprojektowany do łatwego montażu



CICHA PRACA



CHODZENIE

ZYMNOŚCI I NAPĘD

HIGIENA I URZĄDZENIA
SANITARNE

ZASILANIE I STEROWANIE



DOMETIC MASTERFLUSH MF 7165

Elektryczna toaleta z rozdrabniaczem, podstawa z technologią 360° ORBIT, standardowa wysokość, na wodę morską

Nr katalogowy 9108887101 (12 V DC)



DOMETIC MASTERFLUSH MF 8165

Elektryczna toaleta z rozdrabniaczem, obniżony profil, na wodę morską

Nr katalogowy 9108887102 (12 V DC)

TOALETY Z ROZDRABNIACZEM SERII 8900 STYL, WYSOKA JAKOŚĆ I WSZECHSTRONNOŚĆ

Dzięki toaletom Dometic MasterFlush serii 8900 producenci łodzi, a także ich użytkownicy mają niemal nieograniczone pole manewru. Prosta toaleta lub komfortowy model ze zintegrowanym bidetem, model o obniżonym profilu lub o standardowej wysokości, odpływ przez podłogę lub przez ścianę – wszystko jest możliwe. Każdy

z modeli posiada też samoopadającą deskę sedesową. Toalety z rozdrabniaczem MasterFlush serii 8900 standardowo są wyposażone w dotykowy panel Dometic Flush Touchpad. Przełącznik do splukiwania pasujący do ramek Vimar/Gewiss jest dostępny jako akcesorium.



DOMETIC MASTERFLUSH MF 8979 / 8989

Elektryczna toaleta z rozdrabniaczem, standardowa wysokość, na 12 V

- Silne splukiwanie ze stalowym maceratorem
- Kompaktowa konstrukcja z zakrzywionym tyłem pomaga zaoszczędzić miejsce
- Oszczędność wody dzięki opcji łagodnego splukiwania
- Samoopadająca deska sedesowa

8979, standardowa wysokość, 12 V / Nr katalogowy 9108553155

8989, standardowa wysokość, z bidetem, 12 V / Nr katalogowy 9108684198

DOMETIC MASTERFLUSH MF 8939 / 8949

Elektryczna toaleta z rozdrabniaczem, obniżony profil, na 12 V

- Silne splukiwanie ze stalowym maceratorem
- Kompaktowa konstrukcja z zakrzywionym tyłem pomaga zaoszczędzić miejsce
- Oszczędność wody dzięki opcji łagodnego splukiwania
- Samoopadająca deska sedesowa

8939, obniżony profil, 12 V / Nr katalogowy 9108553050

8949, obniżony profil, z bidetem, 12 V / Nr katalogowy 9108684175



DOMETIC MF-DFS

Panel przełącznika splukiwania do elektronicznych toalet MasterFlush

- Podświetlane przyciski zapewniają widoczność
- Wygodne wskaźniki informują o stanie
- Obejmuje przewód 3 m do podłączenia płytki PCB oraz przełącznika splukiwania

Nr katalogowy 9108782202



ZBIORNIKI SANITARNE DO TOALET NA ŁODZIACH I JACHTACH

Od dziesięcioleci Dometic jest wiodącym dostawcą zbiorników sanitarnych będących oryginalnym wyposażeniem łodzi i jachtów. Wiedza i doświadczenie zdobyte w licznych projektach związanych z oryginalnym wyposażeniem są podstawą sukcesu naszych roz-

wiązań do doposażania. Zbiorniki sanitarne Dometic zostały zaprojektowane z myślą o europejskim rynku i spełniają wymogi normy ISO 8099. Są trwałe, nie przepuszczają nieprzyjemnych zapachów oraz wyróżniają się łatwą instalacją i obsługą.

DOMETIC DHT42L / DHT61L / DHT88L / DHT110L / DHT137L

Zbiornik sanitarny do toalet jachtowych
Dostępny w 5 rozmiarach: 42, 61, 88,
110 i 137 litrów

DHT42L / Nr katalogowy 9107100001
DHT61L / Nr katalogowy 9107100002
DHT88L / Nr katalogowy 9107100003
DHT110L / Nr katalogowy 9107100004
DHT137L / Nr katalogowy 9107100005

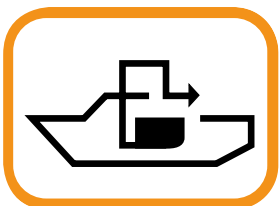

Zmontowane
i sprawdzone



AKCESORIA DO ZBIORNIKÓW SANITARNYCH



DOMETIC TANKSAVER

Zawór bezpieczeństwa do zbiorników sanitarnych.

- Zawór spustowy chroni pojemnik przed implozją na skutek zbyt dużego podciśnienia
- Łatwa instalacja bez uszczelniania
- Zapewnia również doskonałą szczelność pod względem zapachów

Nr katalogowy 9108554455



DOMETIC HT-DTK

Zestaw rurki zgłębnej do zbiorników sanitarnych

- Zapobiega zatykaniu i wyciekom ze zbiornika
- Pasuje do zbiorników o wysokości do 762 mm (30 cali)
- Łatwy montaż

Nr katalogowy 9108558205

Akcesoria:

Zestaw ze złączem kontowym 90° do zestawu DTK Diptube / Nr katalogowy 9108558704



DOMETIC DVF

Filtr odpowietrzający do zbiorników sanitarnych

- Eliminuje potrzebę stosowania szkodliwych substancji chemicznych
- Najskuteczniejszy materiał filtracyjny pochłaniający zapachy
- Zapewnia świeże i czyste powietrze w sposób przyjazny dla środowiska

Nr katalogowy 9108849515



DOMETIC DTM04

Wielostopniowy monitor zbiornika z / bez pasywną wentylacją

- Monitoruje cztery poziomy napęnienia zbiornika ścieków; zawiera jeden zestaw sond
- Wszystkie panele monitorują poziomy: pusty, niski, średni i pełny
- Opcjonalna blokada w przypadku pełnego zbiornika zapobiega wylaniu się zawartości
- Panel monitorowania dostępny w kolorze czarnym i białym

DTM04 z odpowietrznikiem /

Nr katalogowy 9108554495

DTM04 bez odpowietrznika

Nr katalogowy 9108554496



DOMETIC DTM01C

Jednostopniowy monitor do zbiorników sanitarnych

- Przejmuje kontrolę i ostrzega o zapelnieniu zbiornika
- Łatwa instalacja oraz sprawdzona i niezawodna konstrukcja
- Jasne czerwone światło ostrzegające o braku możliwości splukania

Nr katalogowy 9107100009



DOMETIC DTM01P

Jednostopniowy monitor do zbiorników sanitarnych

- Pokazuje, kiedy zbiornik jest pełny i należy go opróżnić (aby zapobiec przepelnieniu)
- Niskie zużycie energii, tylko 0,016 A
- Zawiera czujnik pełnego zbiornika

Nr katalogowy 9108688891

POMPY I PANELE STEROWANIA

DO NIEZAWODNEGO OPRÓŻNIANIA ZBIORNIKÓW SANITARNYCH



DOMETIC DTW12 / DTW24

Pompa do opróżniania zbiornika sanitarnego, 12 V lub 24 V

- Samozasysające – możliwość montażu nad zbiornikiem wody
- Cicha praca
- Silnik zabezpieczony termicznie

Dometic DTW12, 12 V / Nr katalogowy 9107100006
Dometic DTW24, 24 V / Nr katalogowy 9107100007



DOMETIC DTD01-12 / DTD01-24

Panel sterowania pompą przeznaczony do stosowania ze wskaźnikiem poziomu napełnienia zbiornika sanitarnego DTM04, 12 V lub 24 V

- Przejmuje kontrolę, aby uniknąć przypadkowego opróżnienia
- Umożliwia ręczne opróżnienie w akwenach niepodlegających ochronie
- Eliminuje potrzebę stosowania zaworów dwudrożnych, ułatwiając instalację

Dometic DTD01-12, 12 V / Nr katalogowy 9107100011
Dometic DTD01-24, 24 V / Nr katalogowy 9107100012

DOMETIC POWERPUMP

Ciśnieniowe pompy wody Dometic PowerPump są samozasysające, nie ulegają uszkodzeniu w wypadku pracy na sucho, a ich praca jest cicha i oszczędna. W zestawie znajduje się filtr i trzy złącza węży 12,5 mm (1/2"). Łatwy montaż.

- Wydajne, a zarazem oszczędne i ciche w działaniu
- Samozasysające – możliwość montażu nad zbiornikiem wody
- Możliwość pracy na sucho bez uszkodzenia pompy
- Niewymagająca konserwacji pompa membranowa

PP127, 7 l/min, 12 V / Nr katalogowy 9600000455
PP1210, 10 l/min, 12 V / Nr katalogowy 9600000456
PP1217, 17 l/min, 12 V / Nr katalogowy 9600000457



/ ŁADOWARKI
/ INWERTERY
/ KONSERWACJA AKUMULATORÓW
I POZOSTAŁE PRODUKTY

ZASIL STERO





ANIE I WANIE



ZASILANIE W KAŻDYCH WARUNKACH

INTELIĞENTNE AKCESORIA DO NIEZAWODNEGO ZASILANIA – ZAWSZE I WSZĘDZIE

A więc jesteś z dala od najbliższego źródła zasilania – co najmniej godzinę rejsu w stronę lądu. Naturalnie jednak wciąż potrzebujesz prądu do zasilania swoich urządzeń. Nic prostszego. Oferujemy Ci pełen zakres rozwiązań, które sprawią, że zawsze będziesz miał dostęp do zasilania i pełną kontrolę nad sytuacją. Więc ciesz się rejssem i komfortem zbliżonym do domowego. Mobilne systemy zasilania

Dometic gwarantują idealne zaopatrzenie w energię elektryczną na pokładzie. Lekkie i kompaktowe ładowarki utrzymują akumulatory w dobrym stanie. Inwertery sinusoidalne dostarczają zasilanie 230 V AC urządzeniom mającym wpływ na Twój komfort. Nasza nowa generacja inwerterów zapewnia niespotykany dotąd poziom wygody i niezależności.



01 KONSERWACJA AKUMULATORÓW I NIE TYLKO

Aksesoria PerfectBattery utrzymują akumulatory w odpowiednim stanie, nawet po długich okresach przestojów. Urządzenie do kontroli nadzoruje akumulator, sprawdza poziom naładowania, prąd oraz status ładowania.

02 ŁADOWARKI

Dometic ma w swojej ofercie wszelkie rodzaje ładowarek. Przenośne modele MPC doskonale nadają się do ładowania i konserwacji akumulatora rozruchowego silnika, a montowane na stałe ładowarki MCA mogą łagodnie i szybko ładować oraz konserwować również większe akumulatory dodatkowe.

03 INWERTERY

Zupełnie nowa gama inwerterów sinusoidalnych – doskonałych do wrażliwych urządzeń na 230 V. Do wielu standardowych zastosowań wystarczą natomiast sprawdzone inwertery wytwarzające napięcie o kształcie trapezowym.



DOMETIC MPC 01 INTELIGENTNY SYSTEM ZARZĄDZANIA AKUMULATOREM

Jaki jest poziom naładowania akumulatora? Układ zarządzania Dometic w każdej chwili dostarcza precyzyjnych informacji. Napięcie, prąd i temperatura są rejestrowane za pomocą czujnika. Układ wylicza dostępną i wyładowaną pojemność oraz stan naładowa-

nia, a także wyświetla czas pozostały do naładowania i rozładowania akumulatora. Wszystkie wartości można z łatwością odczytać na przejrzystym i intuicyjnym wyświetlaczu.



DOMETIC MPC 01

System zarządzania akumulatorem z wyświetlaczem oraz czujnikiem akumulatora

- Pełna kontrola akumulatorów
- Łatwy w użyciu panel wyświetla wszystkie ważne parametry akumulatorów
- Ostrzeżenie o niskim poziomie naładowania akumulatorów zapobiega problemom z zasilaniem
- Możliwość rozbudowy o trzy dodatkowe czujniki stanu akumulatorów
- Interfejs magistrali CIS umożliwia łączenie w złożone systemy zarządzania energią
- Idealny dodatek do ładowarek Dometic PerfectCharge

Nr katalogowy 9102500073

WYŚWIETLACZ I PANEL STEROWANIA

Na czytelnym wyświetlaczu urządzenia Dometic MPC 01 można odczytać wszystkie informacje o stanie maksymalnie czterech akumulatorów. Warianty menu można wybierać za pomocą pokrętki. Za pomocą przycisku można natomiast uzyskać dostęp do wybranego menu i zmieniać w nim parametry.

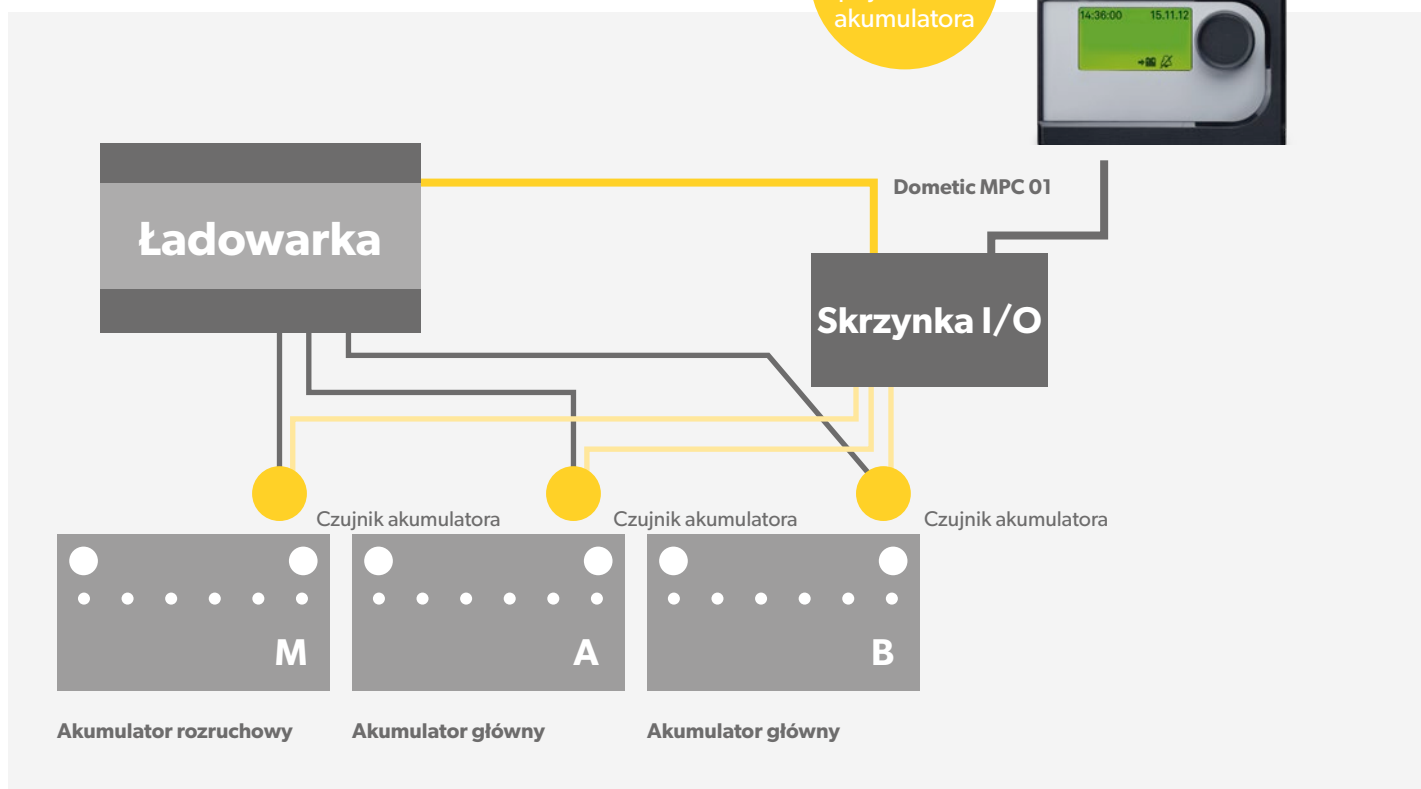

PRZENOŚNE ŁADOWARKI AKUMULATORÓW 12 V

Nowe ładowarki 12 V klasy premium Dometic PerfectCharge serii MCP wyróżniają się dużą szybkością i dokładnością ładowania. Zaprojektowane do wygodnej obsługi jednym przyciskiem, są wyposażone w 8-stopniową krzywą ładowania sterowaną mikroprocesorem, która zapewnia optymalną konserwację i ładowanie wszystkich rodzajów akumulatorów ołowiowo-kwasowych. Praktyczny

uchwyt ścienny, kable i do czterech niezależnych wskaźników stanu naładowania akumulatorów sprawiają, że urządzenie jest gotowe do pracy i zawsze pod ręką. W zestawie znajduje się również kabel 12 V z wtyczką do gniazda zapalniczki, za pomocą którego można ładować akumulatory.



DOMETIC PERFECTCHARGE MCP 1204

Ładowarka, 4 A, 12 V

- Odpowiedni do akumulatorów start-stop – sterowanych mikroprocesorowo, 8 stopniowa charakterystyka ładowania
- Automatycznie dostosowuje się do stanu naładowania akumulatora
- Intuicyjna obsługa jednym przyciskiem

Nr katalogowy 9600000026

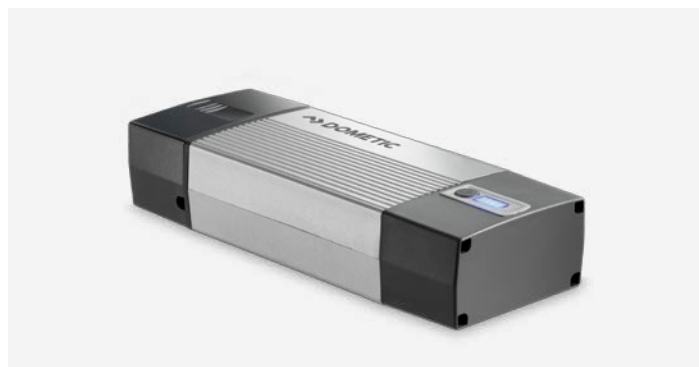

DOMETIC PERFECTCHARGE MCP 1207

Ładowarka, 7 A, 12 V

- Odpowiedni do akumulatorów start-stop – sterowanych mikroprocesorowo, 8 stopniowa charakterystyka ładowania
- Automatycznie dostosowuje się do stanu naładowania akumulatora
- Intuicyjna obsługa jednym przyciskiem

Nr katalogowy 9600000027



DOMETIC PERFECTCHARGE MCP-WB

Uchwyt ścienny do ładowarek MCP

- Zaprojektowane do ładowarek Dometic PerfectCharge MCP
- Ładowarka jest dzięki niemu zawsze w zasięgu ręki
- Ma też trzy kable połączeniowe i do czterech wskaźników poziomu naładowania akumulatora

Nr katalogowy 9102500079



DOMETIC PERFECTCHARGE BI 01

Wskaźnik poziomu naładowania do MCP 1204 i MCP 1207

- Zaprojektowane do ładowarek Dometic PerfectCharge MCP
- Intuicyjna obsługa jednym przyciskiem
- Sprawdza się również jako narzędzie mobilne – np. do sprawdzania akumulatorów pojazdów sezonowych

Nr katalogowy 9600000094

OPCJONALNY WSKAŹNIK STANU AKUMULATORA

Niezbędny, gdy zachodzi konieczność szybkiego sprawdzenia stanu akumulatora: kompaktowy wskaźnik naładowania akumulatora PerfectCharge BI 01 został zaprojektowany do obsługi jednym przyciskiem. Jest wyposażony w wejście dedykowane do ładowarek Dometic MCP 1204 i MCP 1207. Cztery diody wskazują stan naładowania podłączonego akumulatora ołowiowo-kwasowego w odstępach co 25%. Wskaźnik można zainstalować na stałe w pojeździe lub używać go jako mobilnego przyrządu do sprawdzania stanu akumulatorów w pojazdach wystawowych lub sezonowych.



DOMETIC PERFECTBATTERY BR 12

Regenerator akumulatora, 12 V

- Zwiększa żywotność akumulatorów
- Zmniejsza gromadzenie się siarczanu
- Chroni przed problemami związanymi z rozruchem na zimno

Nr katalogowy 9600000093



DOMETIC PERFECTBATTERY BC 100

Zasilacz podtrzymujący napięcie akumulatora, 12 V

- Utrzymuje akumulatory 12 V w doskonałym stanie
- Idealny do zastosowania w pojazdach wykorzystywanych sezonowo, takich jak motocykle, samochody kempingowe, łódzie i samochody zabytkowe
- Ładowarka akumulatora i prostownik-kondycjoner w jednym

Nr katalogowy 9600000092

SPRAWDZONA TECHNOLOGIA ŁADOWANIA IU0U

Model od lat cieszący się dużą popularnością. Niedroga, kompaktowa ładowarka PerfectCharge IU0U została skonstruowana do ładowania akumulatorów pokładowych o pojemności do 100 Ah. Można ją wykorzystać na przykład do ładowania akumulatora systemu parkowania. Dzięki dużemu zakresowi napięcia wejściowego bez problemu kompensuje ona wahania napięcia sieciowego. Nowoczesna technologia Switch Mode zapewnia wysoką skuteczność działania.

- Zmodyfikowana krzywa ładowania IU0U zoptymalizowana dla ładowania akumulatorów żelowych, mokrych oraz z separatorami z włókna szklanego (AGM)
- Zabezpieczenie przed przeładowaniem poprzez czasowe ograniczenie fazy U0
- Szybkie ładowanie, także przy wahaniami napięcia sieciowego
- Możliwość zastosowania również jako zasilacza sieciowego



DOMETIC PERFECTCHARGE IU 812

Ładowarka IU0U do akumulatorów mokrych, żelowych i AGM 12 V

Ta sprawdzona ładowarka akumulatora jest od wielu lat charakterystycznym punktem gamy naszych produktów. Przeznaczona do ładowania akumulatorów zasilających o pojemności do 100 Ah, zadba także o dobrą kondycję akumulatora napędu przyczepy kempingowej. Niezawodna technologia Switch Mode zapewnia dużą wydajność energetyczną.

- Dla akumulatorów do 100 Ah, stosowanych np. w napędach do przyczep kempingowych
- Szybkie i łagodne ładowanie pomimo wahań napięcia sieci zasilającej
- Może zostać również użyty jako zasilacz

Nr katalogowy 9600000037

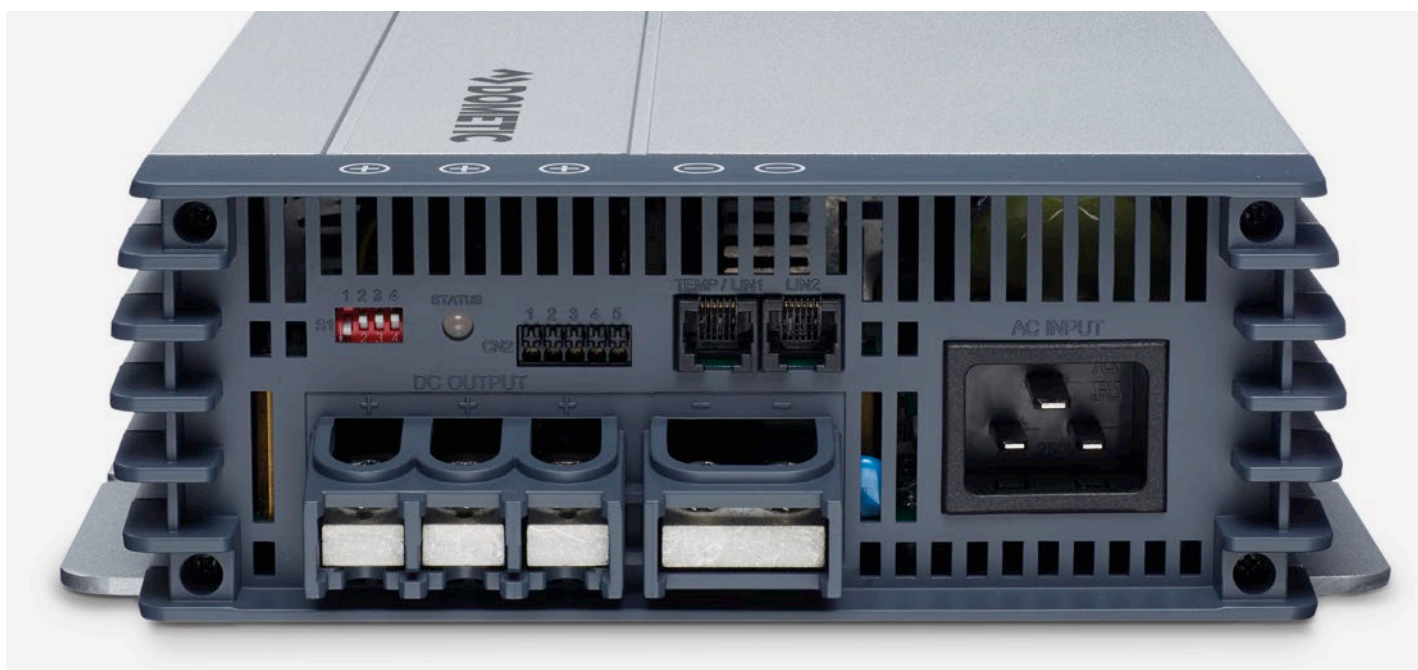

ŁADOWARKI IU0U DOMETIC... ZAPEWNIĄ DŁUŻSZE ŻYCIE AKUMULATORÓW!

Szybkie osiągnięcie poziomu pełnego naładowania, prosty montaż i przystępna cena: ładowarki PerfectCharge IU0U Dometic wyposażone są przy tym w całą serię praktycznych funkcji. Są przystosowane do ładowania wszystkich akumulatorów ołowiowo-kwasowych oraz – dzięki zastosowaniu 6-stopniowej charakterystyki ładowania – zapewniają oszczędne i równe ładowanie w bardzo krótkim czasie. Złącze magistrali CI umożliwia łączenie ich w sieć i idealną integrację w istniejących systemach, zgodnie z aktualnymi potrzebami. Dzięki niskiej wadze i bardzo zwartej konstrukcji urządzenia te można łatwo zamontować nawet w ograniczonych przestrzeniach.

AKCESORIA DO ŁADOWAREK PERFECTCHARGE

Uzupełnij ładowarkę Dometic PerfectCharge IU0U o dedykowane akcesoria i korzystaj z perfekcyjnej technologii ładowania!

Czujnik temperatury MCA-TS1 / Nr katalogowy 9600000099

Czujnik Hella MCA-HS1 do 12 V / Nr katalogowy 9600000101

Pilot zdalnego sterowania MCA-RC1 / Nr katalogowy 9600000100



MAŁE, LEKKIE, DO SZYBKIEGO MONTAŻU

Akumulatory rozruchowe oraz zasilające przeznaczone są do różnych celów. Akumulatory rozruchowe muszą przy starcie silnika dostarczyć duży prąd, po czym służą jako bufor energii na potrzeby krótkich cykli częściowych. Natomiast akumulatory zasilające lub pokładowe rozładowywane są niskimi prądami przez dłuższe okresy, po czym odbywa się ich ponowne ładowanie. Stąd podlegają one znacznie większym obciążeniom. Tę specyfikę należy uwzględ-

nić podczas doboru technologii ładowania. Pozwoli to uniknąć ewentualnych uszkodzeń akumulatora i zapewnić jego długą żywotność. Ładowarki IU0U z serii Dometic PerfectCharge pracują w unikalnym, sześciostopniowym cyklu ładowania. Są optymalnymi urządzeniami dla wszystkich akumulatorów żelowych, z separatorami z włókna szklanego (AGM) oraz akumulatorów mokrych, ponieważ ładują szybko i jednocześnie delikatnie.

CHARAKTERYSTYKA ŁADOWANIA IU0U

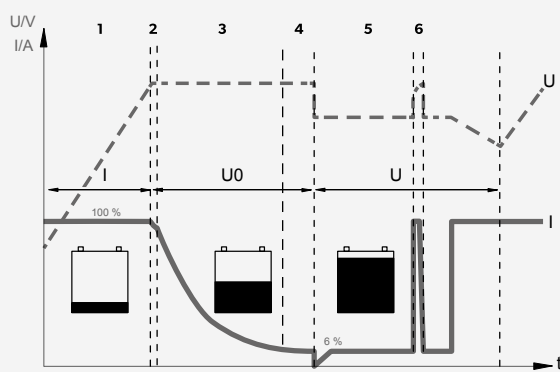

6-STOPNIOWA CHARAKTERYSTYKA ŁADOWANIA IU0U

- 1 Faza I: ładowanie akumulatora prądem stałym, aż napięcie akumulatora osiągnie wymagane napięcie ładowania.
- 2–4 Faza U0: 3-stopniowa faza ładowania absorpcyjnego o stałym napięciu (U0). W ciągu pierwszych 2 minut ustalanie stanu naładowania akumulatora; następnie rozpoczyna się faza ładowania głównego. Faza ta kończy się po pełnym naładowaniu akumulatora lub gdy prąd ładowania na 15 min. spadnie poniżej 6% wartości znamionowej.
- 5 Faza U: ładowarka przełącza się na ładowanie podtrzymujące.
- 6 Konserwacja: Co 12 dni ładowarka przełącza się ponownie do fazy I w celu zregenerowania akumulatora i ochrony przed zasiarzeniem.



ŁADOWANIE 1 AKUMULATORA + AKUMULATORA ROZRUCHOWEGO DOMETIC PERFECTCHARGE MCA 1215

Ładowarka IU0U, 15 A, 12 V

- Łagodne ładowanie akumulatorów 12 V dzięki zoptymalizowanej, 6-stopniowej charakterystyce ładowania IU0U
- Jednoczesne ładowanie akumulatora i akumulatora rozruchowego
- Bardzo kompaktowa konstrukcja, niska waga i prosty montaż

Nr katalogowy 9600000028

ŁADOWANIE 2 AKUMULATORÓW + AKUMULATORA ROZRUCHOWEGO DOMETIC PERFECTCHARGE MCA 1225

Ładowarka IU0U, 25 A, 12 V

- Łagodne ładowanie akumulatorów 12 V dzięki zoptymalizowanej, 6-stopniowej charakterystyce ładowania IU0U
- Jednoczesne ładowanie 2 akumulatorów + akumulatora rozruchowego
- Bardzo kompaktowa konstrukcja, niska waga i prosty montaż

Nr katalogowy 9600000029

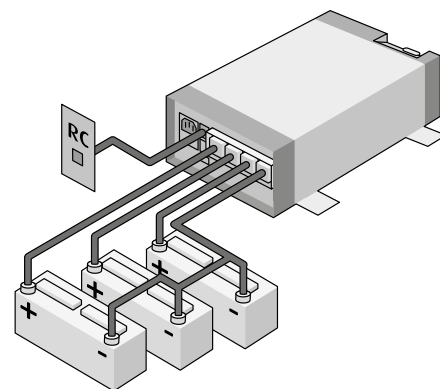



ŁADOWANIE 2 AKUMULATORÓW + AKUMU- LATORA ROZRUCHOWEGO DOMETIC PERFECTCHARGE MCA 1235

Ładowarka IU0U, 35 A, 12 V

- Łagodne ładowanie akumulatorów 12 V dzięki zoptymalizowanej, 6-stopniowej charakterystyce ładowania IU0U
- Jednoczesne ładowanie 2 akumulatorów + akumulatora rozruchowego
- Bardzo kompaktowa konstrukcja, niska waga i prosty montaż

Nr katalogowy 9600000030



ŁADOWANIE 3 AKUMULATORÓW DOMETIC PERFECTCHARGE MCA 1250

Ładowarka IU0U, 50 A, 12 V

- Łagodne ładowanie akumulatorów 12 V dzięki zoptymalizowanej, 6-stopniowej charakterystyce ładowania IU0U
- Jednoczesne ładowanie 3 akumulatorów
- Bardzo kompaktowa konstrukcja, niska waga i prosty montaż

Nr katalogowy 9600000031



ŁADOWANIE 3 AKUMULATORÓW DOMETIC PERFECTCHARGE MCA 1280

Ładowarka IU0U, 80 A, 12 V

- Łagodne ładowanie akumulatorów 12 V dzięki zoptymalizowanej, 6-stopniowej charakterystyce ładowania IU0U
- Jednoczesne ładowanie 3 akumulatorów
- Bardzo kompaktowa konstrukcja, niska waga i prosty montaż

Nr katalogowy 9600000032



ŁADOWANIE 2 AKUMULATORÓW DOMETIC PERFECTCHARGE MCA 2415

Ładowarka IU0U, 15 A, 24 V

- Łagodne ładowanie akumulatorów 24 V dzięki zoptymalizowanej, 6-stopniowej charakterystyce ładowania IU0U
- Jednoczesne ładowanie 2 akumulatorów
- Bardzo kompaktowa konstrukcja, niska waga i prosty montaż

Nr katalogowy 9600000033



ŁADOWANIE 3 AKUMULATORÓW DOMETIC PERFECTCHARGE MCA 2425

Ładowarka IU0U, 25 A, 24 V

- Łagodne ładowanie akumulatorów 24 V dzięki zoptymalizowanej, 6-stopniowej charakterystyce ładowania IU0U
- Jednoczesne ładowanie 3 akumulatorów
- Bardzo kompaktowa konstrukcja, niska waga i prosty montaż

Nr katalogowy 9600000034



ŁADOWANIE 3 AKUMULATORÓW DOMETIC PERFECTCHARGE MCA 2440

Ładowarka IU0U, 40 A, 24 V

- Łagodne ładowanie akumulatorów 24 V dzięki zoptymalizowanej, 6-stopniowej charakterystyce ładowania IU0U
- Jednoczesne ładowanie 3 akumulatorów
- Bardzo kompaktowa konstrukcja, niska waga i prosty montaż

Nr katalogowy 9600000035

PERFECTPOWER DCC NIEZAWODNE ZASILANIE

Konwertery z ładowarką PerfectPower DCC zawsze zapewniają optymalne ładowanie akumulatora podczas rejsu. Wytwarzają stabilne napięcie nadające się do zasilania również wrażliwych urządzeń elektronicznych.

Dzięki najnowocześniejszej technologii ładowania IUOU urządzenia te bez problemu dostosowują się do wszystkich powszechnie wykorzystywanych typów akumulatorów.

Z inteligentną
charakterystyką
ładowania!



**DOSKONAŁE ŁADOWANIE
AKUMULATORA
PODCZAS REJSU**

**STABILNE NAPIĘCIE WYJŚCIOWE –
DOSKONAŁE DO ZASILANIA RÓWNIEŻ
WRAŻLIWYCH URZĄDZEŃ**

**ŁATWE DOSTOSOWANIE DO
WIĘKSZOŚCI TYPÓW
AKUMULATORÓW**



lub

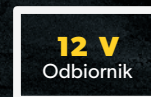

DOSKONAŁE ŁADOWANIE AKUMULATORA PODCZAS REJSU

Nowe konwertery z ładowarką serii PerfectPower DCC zawsze zapewniają optymalne ładowanie akumulatora pokładowego na łodzi w trakcie rejsu. Wytwarzają stabilne napięcie, przez co można je wykorzystywać do zasilania również wrażliwych urządzeń. Konwertery z ładowarką mogą również służyć do wzmacniania napięcia w instalacjach z przewodami o zbyt małym przekroju. Niektóre modele można także wykorzystać do zwykłego przetwarzania napięcia 12 V na 24 V lub odwrotnie.

- Niezawodne ładowanie akumulatora pokładowego podczas rejsu
- Charakterystyka ładowania IU0U zapewnia dostosowanie do wszystkich powszechnie wykorzystywanych typów akumulatorów
- Możliwość stosowania również jako źródło zasilania, wzmacniacz napięcia lub konwerter DC/DC
- Ładowanie z kompensacją temperatury – z opcjonalnym czujnikiem temperatury (MCA-TS1)



NOWOŚĆ! **DOMETIC** **PERFECTPOWER DCC**

Konwertery z ładowarką

- Doskonałe ładowanie akumulatora pokładowego podczas rejsu
- Stabilne napięcie wyjściowe – do zasilania również wrażliwych urządzeń
- Możliwość stosowania również jako wzmacniacz lub konwerter napięcia (w zależności od modelu)

12 V › 12 V (10 A) / DCC 1212-10
Nr katalogowy 9600003753

12 V › 12 V (20 A) / DCC 1212-20
Nr katalogowy 9600003754

12 V › 12 V (40 A) / DCC 1212-40
Nr katalogowy 9600003755

24 V › 12 V (20 A) / DCC 2412-20
Nr katalogowy 9600003750

24 V › 12 V (40 A) / DCC 2412-40
Nr katalogowy 9600003751

12 V › 24 V (10 A) / DCC 1224-10
Nr katalogowy 9600003748

12 V › 24 V (20 A) / DCC 1224-20
Nr katalogowy 9600003749

24 V › 24 V (10 A) / DCC 2424-10
Nr katalogowy 9600003752

INWERTERY ZE ZMODYFIKOWANYM NAPIĘCIEM SINUSOIDALNYM

Wysoka jakość, wyjątkowy wygląd, najlepsza technologia i mnóstwo funkcji zapewniających wygodę: inwerty serii Dometic PerfectPower mają wszystko, czego nie może zabraknąć w urządzeniach klasy premium. Modele o mocy do 550 W są szczególnie lekkie i kompaktowe. Przekształcają one pochodzące z akumulatora napięcie 12 lub 24 V w prąd przemienny 230 V o kształcie trapezowym, który w pełni wystarcza do wielu zastosowań. Można je łatwo i szybko zamontować. Są wyposażone w regulowane mocowania zatrzaskowe, umożliwiające elastyczny montaż i idealne dopasowanie do indywidualnych wymagań. Jeśli zaś pragniesz dodatkowej wygody i chciałbyś włączać urządzenie z deski rozdzielczej, możesz przyłączyć zewnętrzny przełącznik do dodatkowego gniazda inwertera.

- Przystosowane również do odbiorników ze sterowaniem PFC
- Ochrona przed zmianą polaryzacji dzięki bezpiecznikom
- Możliwość włączania/wyłączania za pomocą zewnętrznego przełącznika
- Regulowane niezależnie mocowania zatrzaskowe
- Wtyczka do zapalniczki samochodowej na 12 lub 24 V (PerfectPower PP152 / PP154)



DOMETIC PERFECTPOWER PP 152 / PP 154

- Moc ciągła: 150 W
- Moc szczytowa: 350 W
- Wtyczka do zapalniczki samochodowej na 12 lub 24 V

PP152 / 12 V / Nr katalogowy 9600000016
PP154 / 24 V / Nr katalogowy 9600000017



DOMETIC PERFECTPOWER PP 402 / PP 404

- Moc ciągła: 350 W
- Moc szczytowa: 700 W

PP 402 / 12 V / Nr katalogowy 9600000018
PP 404 / 24 V / Nr katalogowy 9600000019



DOMETIC PERFECTPOWER PP 602 / PP 604

- Moc ciągła: 550 W
- Moc szczytowa: 1100 W

PP 602 / 12 V / nr katalogowy 9600000020
PP 604 / 24 V / Nr katalogowy 9600000021



BEZPIECZEŃSTWO POD KONTROLĄ

Uziemione gniazdko zwiększające bezpieczeństwo oraz diody LED wskazujące stan działania



ELASTYCZNY SYSTEM UŁATWIAJĄCY MONTAŻ

Niezależnie regulowane mocowania zatrzaskowe zapewniają elastyczne możliwości montażu



DWIE OPCJE WYŁĄCZNIKA

Wyłącznik i gniazdo wyłącznika zewnętrznego

WYDAJNE INWERTERY WYTWARZAJĄCE NAPIĘCIE O KSZTAŁCIE TRAPEZOWYM

Kuchenki mikrofalowe, tostery i odkurzacze to prawdziwe „pożeracze energii”. Mimo to można bez problemu korzystać z nich na pokładzie – dzięki cechującym się dużą mocą inwerterom Dometic PerfectPower. Modele 1000 i 2000 W wytwarzają napięcie przemienne 230 V o kształcie trapezowym do zasilania urządzeń o największej mocy. Posiadają one wszystkie istotne zalety, takie jak doskonałą konstrukcję, jakość klasy premium i dużą ilość dodatkowych opcji podnoszących wygodę ich użytkownika.

Przykładowo układ priorytetowego przełączania sieci aktywuje zasilanie z sieci zewnętrznej, gdy tylko stanie się ono dostępne. Układ miękkiego startu zapewnia zaś łagodny rozruch nawet najmocniejszych urządzeń. Do tego dochodzą: prowadnice na kable, kształtki wylotu powietrza, przyciącze pilota zdalnego sterowania i zewnętrzny przełącznik oraz regulowane nóżki montażowe, płyta montażowa – naprawdę pomyśleliśmy o wszystkim!

Z układem priorytetowego przełączania sieci



DOMETIC PERFECTPOWER PP 1002 / PP 1004

- Moc ciągła: 1000 W
- Moc szczytowa: 2000 W

PP 1002 / 12 V / Nr katalogowy 9600000022
PP 1004 / 24 V / Nr katalogowy 9600000023

Z układem priorytetowego przełączania sieci



DOMETIC PERFECTPOWER PP 2002 / PP 2004

- Moc ciągła: 2000 W
- Moc szczytowa: 4000 W

PP 2002 / 12 V / Nr katalogowy 9600000024
PP 2004 / 24 V / Nr katalogowy 9600000025



PILOT ZDALNEGO STEROWANIA MCR-9

- Szer. x wys. x gł.: 58 x 72 x 28 mm
- Waga: 40 g
- Długość kabla: 7,5 m

Nr katalogowy 9600000091



DOMETIC POCKETPOWER SI 102

Mini przetwornica do 100 W, 12 V

Ładuj akumulatory podczas podróży! Nasza niedroga mini przetwornica jest idealna do zasilania niskoprądowych urządzeń mocą do 100 W. Energia źródłowa pochodzi z akumulatora 12 V kampera lub przyczepy.

- Do mobilnego stosowania urządzeń o niskim poborze mocy
- 230 V w samochodzie
- Kompaktowa i lekka konstrukcja

Nr katalogowy 9600000036

SINEPOWER DSP / DSP-T

CZYSTE NAPIĘCIE SINUSOIDALNE – WYGODNE I BEZPIECZNE

Nowe inwertery sinusoidalne serii SinePower DSP i DSP-T generują czyste napięcie sinusoidalne, przez co doskonale nadają się do zasilania nawet wrażliwych urządzeń na 230 V. Co więcej, wyposażone są w inteligentne zabezpieczenia, zapewniające bezpieczeństwo eksploatacji. W razie przeciążenia, przegrzania albo zbyt wysokiego lub zbyt niskiego napięcia te inteligentne urządzenia automatycznie wyłączają się, a po ustabilizowaniu się warunków wracają do pracy. Są też bardzo ciche dzięki zastosowaniu wbudowanego wentylatora, który automatycznie dostosowuje swoją prędkość do obciążenia i temperatury. Inwertery klasy premium serii SinePower DSP-T mają dwie dodatkowe zalety: układ priorytetowego przełączania sieci z synchronizacją napięcia i energooszczędny, inteligentny tryb czuwania.

NOWA
generacja
inwerterów!



**CZYSTE NAPIĘCIE SINUSOIDALNE –
DO ZASILANIA RÓWNIEŻ
WRAŻLIWYCH URZĄDZEŃ**

**ENERGOOSZCZĘDNY TRYB CZUWANIA
(MODELE OD 600 W)**

**SERIA DSP-T Z
UKŁADEM PRIORYTETOWEGO
PRZEŁĄCZANIA SIECI**

PERFECTPOWER CZY SINEPOWER? ZMODYFIKOWANE CZY CZYSTE NAPIĘCIE SINUSOIDALNE?

Inwertery PerfectPower i SinePower zasadniczo pełnią tę samą funkcję: przekształcają pochodzące z akumulatora pojazdu napięcie 12 lub 24 V DC na 230 V AC. Różnica polega na jakości napięcia wyjściowego.

Inwertery PerfectPower wytwarzają napięcie o kształcie trapezowym, całkowicie wystarczające do zasilania nieskomplikowanych urządzeń, takich jak przelewowe ekspresy do kawy, tostery czy odkurzacze. Wrażliwe urządzenia elektroniczne wymagają natomiast czystego napięcia sinusoidalnego. Jeśli chcesz zatem zasilac laptopa albo ciśnieniowy ekspres do kawy, inwerter SinePower będzie doskonałym wyborem!



POLECAMY!

Inwertery SinePower DSP-T z układem priorytetowego przełączania sieci i synchronizacją napięcia. W połączeniu z naszym nowym, komfortowym panelem zdalnego sterowania SinePower DSP-EM inwertery klasy premium zapewniają najwyższy poziom wygody i niezależności.

Czyste napięcie sinusoidalne

Idealna krzywa sinusoidalna jak z domowego gniazdka. Idealne do zasilania elektrycznych szczotek do zębów, laptopów, odtwarzaczy DVD, ciśnieniowych ekspresów do kawy i innych wrażliwych urządzeń.

- Dometic SinePower DSP/DSP-T (str. 95–99)

Napięcie o kształcie trapezowym

Krzywa trapezowa symulująca napięcie sinusoidalne. Nadaje się do mniej wrażliwych urządzeń, takich jak przelewowe ekspresy do kawy, lampki do czytania, tostery czy odkurzacze.

- Dometic PerfectPower (str. 92–93)

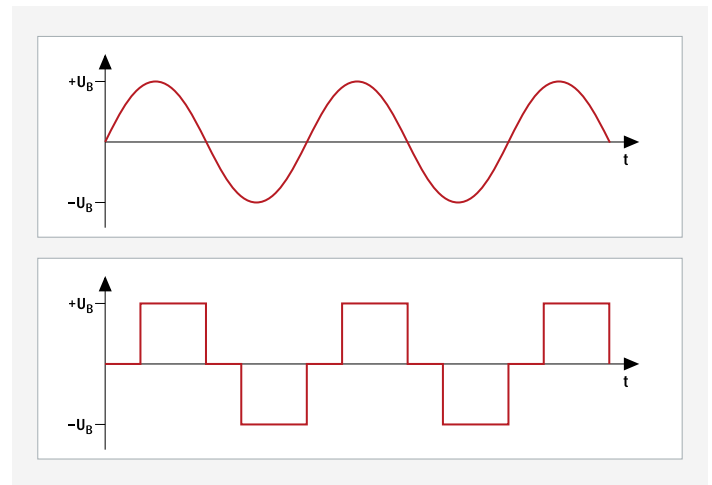

DOMETIC SINEPOWER DSP 212 / DSP 224

Inwerter sinusoidalny

- Kompaktowy, przenośny, niedrogi
- Moc ciągła: 150 W
- Moc szczytowa: 300 W

DSP 212 / 12 V

Nr katalogowy 9600002603

DSP 224 / 24 V

Nr katalogowy 9600002540



DOMETIC SINEPOWER DSP 412 / DSP 424

Inwerter sinusoidalny

- Kompaktowy, przenośny, niedrogi
- Moc ciągła: 350 W
- Moc szczytowa: 700 W

DSP 412 / 12 V

Nr katalogowy 9600002541

DSP 424 / 24 V

Nr katalogowy 9600002542





DOMETIC SINEPOWER DSP 612 / DSP 624

Inwerter sinusoidalny

- Przeznaczony do montażu na stałe
- Moc ciągła: 600 W
- Moc szczytowa: 1200 W
- Energooszczędny tryb czuwania
- Panel zdalnego sterowania w zestawie

DSP 612 / 12 V

Nr katalogowy 9600002543

DSP 624 / 24 V

Nr katalogowy 9600002544



DOMETIC SINEPOWER DSP 1012 / DSP 1024

Inwerter sinusoidalny

- Przeznaczony do montażu na stałe
- Moc ciągła: 1000 W
- Moc szczytowa: 2000 W
- Energooszczędny tryb czuwania
- Panel zdalnego sterowania w zestawie

DSP 1012 / 12 V

Nr katalogowy 9600002545

DSP 1024 / 24 V

Nr katalogowy 9600002546



DOMETIC SINEPOWER DSP 1512 / DSP 1524

Inwerter sinusoidalny

- Przeznaczony do montażu na stałe
- Moc ciągła: 1500 W
- Moc szczytowa: 3000 W
- Energooszczędny tryb czuwania
- Panel zdalnego sterowania w zestawie

DSP 1512 / 12 V

Nr katalogowy 9600002547

DSP 1524 / 24 V

Nr katalogowy 9600002548



DOMETIC SINEPOWER DSP 2012 / DSP 2024

Inwerter sinusoidalny

- Przeznaczony do montażu na stałe
- Moc ciągła: 2000 W
- Moc szczytowa: 4000 W
- Energooszczędny tryb czuwania
- Panel zdalnego sterowania w zestawie

DSP 2012 / 12 V

Nr katalogowy 9600002549

DSP 2024 / 24 V

Nr katalogowy 9600002550

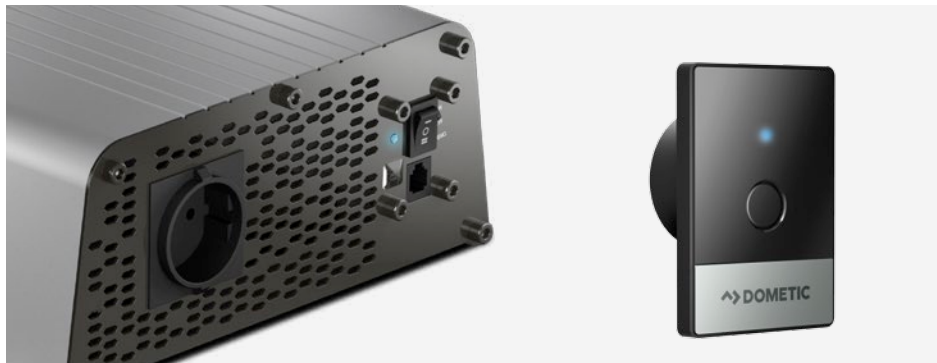

ZDALNE STEROWANIE INWERTERAMI SINUSOIDALNYMI DSP

Ten elegancki panel zdalnego sterowania umożliwia wygodną obsługę wszystkich istotnych, podstawowych funkcji (włączanie/wyłączanie, tryb czuwania) inwerterów sinusoidalnych Dometic SinePower DSP. Jest on dostarczany w zestawie ze wszystkimi modelami DSP o mocy od 600 W włącznie.

SINEPOWER DSP-T

CZYSTE NAPIĘCIE SINUSOIDALNE – WYGODNE I BEZPIECZNE

Nowe inwertery sinusoidalne SinePower DSP-T posiadają wszystkie zalety serii DSP. Wyposażone są jednak dodatkowo we wbudowany układ priorytetowego przełączania sieci z synchronizacją napięcia, który zapewnia łagodne przełączanie z zasilania akumulatorowego na sieciowe natychmiast po przyłączeniu łodzi do zewnętrznego zasilania. Kolejną zaletą serii SinePower DSP-T jest energooszczędny, inteligentny tryb czuwania, który można skonfigurować zgodnie z zapotrzebowaniem. Najłatwiej dokonać tego za pomocą komfortowego panelu zdalnego sterowania DSP-EM. Jest on dostępny jako akcesorium.



NOWOŚĆ!
Inwertery klasy premium



ENERGOOSZCZĘDNY, INTELENTNY TRYB CZUWANIA

Inwertery sinusoidalne SinePower DSP-T auto-matycznie przechodzą w energooszczędny, inteligentny tryb czuwania po wykryciu zerowego (lub bardzo małego) poboru mocy. Można z łatwością zaprogramować próg, powyżej którego inwerter powraca do pracy – już przy małych obciążeniach, np. po przyłączeniu ładowarki do telefonu lub elektroniki sterującej ekspresu Nespresso albo dopiero po włączeniu czajnika czy suszarki. Kiedy tryb ochrony akumulatora jest włączony, inwerter automatycznie wyłącza się po pewnym czasie w trybie czuwania. Zapobiega to zbędnemu rozładowywaniu akumulatora.

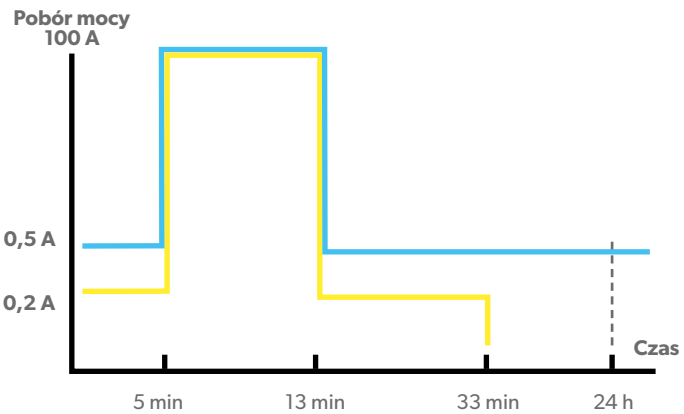

Pobór mocy

- Inwerter DSP-T z inteligentnym trybem czuwania, ok. 17 Ah
- Konwencjonalny inwerter bez inteligentnego trybu czuwania, ok. 30 Ah

0–5 min: Inwerter w trybie czuwania

5 min: Włączenie urządzenia o mocy 1000 W

13 min: Wyłączenie urządzenia

33 min: Po 20 min w trybie czuwania inwerter DSP-T automatycznie wyłącza się

DOMETIC SINEPOWER DSP-RCT

Pilot do przetwornic DSP-T

- Wygodne zdalne sterowanie większości najważniejszych funkcji: wł., wył. i tryb czuwania
- Łatwa obsługa – wystarczy nacisnąć przycisk
- Obsługa ładowania za pomocą pilota

Nr katalogowy 9600002564





DOMETIC SINEPOWER DSP 1312T / DSP 1324T

Inwerter sinusoidalny

- Moc ciągła: 1300 W
- Moc szczytowa: 2400 W

DSP 1312T / 12 V /

Nr katalogowy 9600002551

DSP 1324T / 24 V /

Nr katalogowy 9600002552



DOMETIC SINEPOWER DSP 1812T / DSP 1824T

Inwerter sinusoidalny

- Moc ciągła: 1800 W
- Moc szczytowa: 3200 W

DSP 1812T / 12 V /

Nr katalogowy 9600002553

DSP 1824T / 24 V /

Nr katalogowy 9600002554



DOMETIC SINEPOWER DSP 2312T / DSP 2324T

Inwerter sinusoidalny

- Moc ciągła: 2300 W
- Moc szczytowa: 4000 W

DSP 2312T / 12 V /

Nr katalogowy 9600002555

DSP 2324T / 24 V /

Nr katalogowy 9600002556



DOMETIC SINEPOWER DSP 3512T / DSP 3524T

Inwerter sinusoidalny

- Moc ciągła: 3500 W
- Moc szczytowa: 6000 W

DSP 3512T / 12 V /

Nr katalogowy 9600002557

DSP 3524T / 24 V /

Nr katalogowy 9600002558

PRIORYTETOWE PRZEŁĄCZANIE SIECI Z SYNCHRONIZACJĄ NAPIĘCIA

Układ ten automatycznie aktywuje zasilanie z zewnętrznej sieci, kiedy tylko stanie się ono dostępne. Stanowi standardowe wyposażenie wszystkich inwerterów sinusoidalnych serii SinePower DSP-T. Wynika to z faktu, że wiele urządzeń na 230 V wymaga nieprzerwanego zasilania. Dodatkowo bardzo istotne jest płynne przełączanie napięcia. I właśnie to zapewniają to inwerty sinusoidalne SinePower DSP-T. Inwerter synchronizuje wytwarzane przez siebie napięcie przemiennie z napięciem sieciowym i przełącza się na nie w ułamku sekundy.

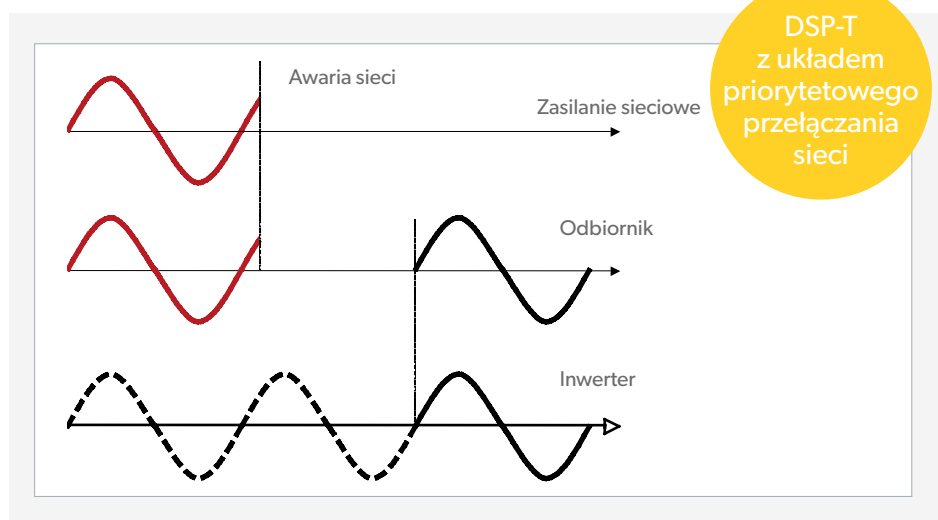

SINEPOWER DSP-EM

PANEL ZDALNEGO STEROWANIA DO INWERTERÓW DSP-T

Ten wszechstronny panel zdalnego sterowania pozwoli Ci w pełni wykorzystać możliwości inwertera sinusoidalnego DSP-T. Umożliwia sterowanie wszystkimi podstawowymi funkcjami (włączanie/wyłączanie, inteligentny tryb czuwania), wskazuje istotne parametry eksploatacyjne i umożliwia konfigurację i rozbudowę zgodnie z życzeniem. Po przyłączeniu czujnika akumulatora (dostępnego

jako akcesorium) panel zdalnego sterowania staje się inteligentnym urządzeniem do monitorowania akumulatorów, stale zapewniającą pełną kontrolę ich stanu naładowania. Komfortowy panel zdalnego sterowania można wykorzystać także do konfigurowania ładowarki MCA lub do przełączania jej w bezgłośny tryb nocny – wystarczy jedno naciśnięcie przycisku.

Opcjonalne wyposażenie inwerterów DSP-T



DOMETIC SINEPOWER DSP-EM

Komfortowy panel zdalnego sterowania

- Opcjonalne wyposażenie inwerterów SinePower DSP-T
- Podstawowe funkcje: włączanie/wyłączanie, inteligentny tryb czuwania
- Wskazywanie istotnych parametrów eksploatacyjnych
- Możliwość dostosowania do indywidualnych potrzeb
- Po doposażeniu w czujnik akumulatora urządzenie służy jako monitor energii
- Nadaje się również do sterowania ładowarką MCA

Nr katalogowy 9600002565

NAJWYŻSZEJ KLASY ZARZĄDZANIE ENERGIĄ

Nowa generacja akcesoriów elektronicznych Dometic zapewnia liczne możliwości doposażania w celu zapewnienia sobie najwyższego poziomu wygody. Wszystkie elementy są idealnie do siebie dopasowane i można je dowolnie ze sobą łączyć. Wyświetlacz panelu zdalnego sterowania informuje o poziomie naładowania akumulatora i aktualnym poborze mocy. Do tego dochodzi niezawodna ochrona akumulatora przed głębokim rozładowaniem, przegrzaniem i przegrzaniem, tak aby mógł on zawsze zasilać urządzenia na pokładzie. Użytkownicy planujący wykorzystywać nowe

urządzenia w samochodach lub kamperach z pewnością docenią zaś fakt, że nowe konwertery z ładowarką i inwertery sinusoidalne rozwiązują wiele problemów związanych z energooszczędnymi ustawieniami inteligentnych inwerterów w nowoczesnych pojazdach EURO 6. Zapewnia to optymalnie ładowanie akumulatora pokładowego w drodze, a zatem całkowitą niezależność od zasilania zewnętrznego.

PROPONOWANA KOMBINACJA

**INWERTER SINUSOIDALNY DSP-T +
PANEL ZDALNEGO STEROWANIA DSP-EM +
WZMACNIACZ NAPIĘCIA DCC + CZUJNIK HELLA**

Całkowicie niezależne zasilanie podczas całej podróży – nawet urządzeń większej mocy, takich jak suszarki do włosów i ciśnieniowe ekspresy do kawy. Pełna kontrola zużycia mocy i poziomu nałado-

wania akumulatora przez cały czas. Kompletny spokój dzięki świadomości, że akumulator jest wystarczająco naładowany i chroniony oraz że zawsze wystarczy energii do zasilania również lodówki.





**DA
TECHN**



**NE
ICZNE**

3.14 / PerfectKitchen

3.13 / PerfectCoffee

3.38 / Grill

3.36 / CK 2000

DANE TECHNICZNE				
CZAJNIK ELEKTRYCZNY / EKSPRES DO KAWY / GRILL / OKAP	MCK 750	MC 052 / 054	PI 7093	CK 2000
Nr katalogowy	9600000342 (12 V) 9600000343 (24 V)	9600000340 (12 V) 9600000341 (24 V)	9102302153	9107300002
Zasilanie	12 lub 24 V DC	12 lub 24 V DC	230 V AC	12 V DC
Pojemność	ok. 0,75 l	5 filiżanek (625 ml)	–	38/45 m ³ /h
Wymiary (szer. x wys. x gł.) Wymiary pod zabudowę (szer. x gł.)	190 x 205 x 125 mm (z zestawem do montażu)	240 x 270 x 155 mm (z zestawem do montażu)	533 x 102 x 304 mm 502 x 295 mm	400 x 56 x 280 mm –
W zestawie	Zestaw do montażu na ścianie lub blacie	Szklany dzbanek, zestaw do montażu na ścianie lub blacie	–	–
/ Akcesoria				
Filtr z węglem aktywnym (2 sztuki)	–	–	–	9107300007

3.33 / 3.32 / Kuchenki spirytusowe – wolnostojące

3.32 / Kuchenka spirytusowa z piekarnikiem



DANE TECHNICZNE				
KUCHENKI SPIRYTUSOWE	ORIGO 5100	ORIGO ONE	ORIGO TWO	ORIGO 6000
Nr katalogowy	9103303920	9103303977	9103303978	9103303922
Czas palenia	ok. 5 godz.	ok. 4,5 godz.	ok. 4,5 godz.	ok. 4,5 godz.
Moc palnika	1500 W	2000 W	2000 W na palnik	2000 W na palnik
Czas gotowania (minuty na 1 litr wody)	15	10	10	10
Pojemność zbiornika (litrów na zbiornik)	1,2	1,2	1,2	1,2
Wymiary (szer. x wys. x gł.) z zawieszaniem kardana Wymiary pod zabudowę (szer. x wys. x gł.)	285 x 150 x 285 mm – –	237 x 165 x 300 mm 273 x 228 x 300 mm –	464 x 165 x 300 mm 500 x 228 x 300 mm –	465 x 562 x 335 mm – 510 x 562 x 335 mm
Waga (kg)	2,5	2,9	5,8	28,8
/ Akcesoria				
Uchwyt na garnki	–	9103303828	9103303828	9103303980
Deska do krojenia	–	9103303829	9103303829	9103303985
Szklana pokrywa	–	–	–	–
Zbiornik na paliwo	9103303994	–	–	9103303993
Uszczelka gumowa	–	–	–	–
Rozdzielacz płomienia	–	–	–	–
Zawieszenie kardana	–	9103303827	9103303827	–

DANE TECHNICZNE					
Dodatkowe kształty i rozmiary dostępne na dometic.com					
ZESTAWY KUCHENKI ZE ZLEWOZMYWAKIEM DO ZABUDOWY / ZLEWOZMYWAKI	HS 2420R / HS 2420L	HS 2460R / HS 2460L	SNG 420	SNG 4237	SNG 4245
Nr katalogowy	HS 2420R 9103301742 (zlewozmywak z prawej) HS 2420L 9103301754 (zlewozmywak z lewej)	HS 2460R 9103301752 (zlewozmywak z lewej) HS 2460L 9103301747 (zlewozmywak z prawej)	9102305032	9102305034	9102305030
Moc kuchenki	1 x 1 kW; 1 x 1,8 kW	1 x 1 kW; 1 x 1,8 kW	-	-	-
Zużycie gazu	204 g/h	204 g/h	-	-	-
Ciśnienie przyłącza gazowego	30 mbar	30 mbar	-	-	-
Wymiary (szer. x wys. x gł., mm) Wymiary pod zabudowę (szer. x gł., mm)	600 x 120 x 420 566 x 386	490 x 1211 x 460 456 x 426	(Ø x W): 420 x 149 (Ø): 400	420 x 145 x 370 405 x 355	420 x 145 x 440 405 x 425
Waga (kg)	2,5	2,5	3,5	2,9	3,35
/ Akcesoria					
Kran AC 539 (tworzywo sztuczne, kolor: chrom)	9102300076	9102300076	9102300076	9102300076	9102300076
Kran AC 537 (mosiądz, kolor: chrom)	9102300077	9102300077	-	-	-

3.32 / Kuchenki spirytusowe – do zabudowy



			
ORIGO 2000	ORIGO 4100	ORIGO A100	ORIGO A200
9103303884	9103303890	9103303935	9103303937
ok. 4,5 godz.	ok. 4,5 godz.	ok. 4,5 godz.	ok. 4,5 godz.
2000 W	2000 W na palnik	2000 W	2000 W na palnik
10	10	10	10
1,2	1,2	1,2	1,2
396 x 150 x 377 mm	623 x 150 x 377 mm	270 x 160 x 365 mm	500 x 160 x 365 mm
-	-	-	-
345 x 140 x 325 mm	575 x 140 x 325 mm	255 x 150 x 340 mm	485 x 150 x 340 mm
5,8	8	3,5	7
9103303981	9103303981	9103303982	9103303982
9103303987	9103303986	-	-
9103303990	9103303989	9103303992	9103303991
9103303993	9103303993	9103303993	9103303993
9103303995	9103303995	-	-
9103303996	9103303996	-	-
-	-	-	-

3.33 / Kuchenki gazowe

DANE TECHNICZNE			
KUCHENKI	PI2232M	PI8062M	PI8063M
Nr katalogowy	9102300032	9102300008	9102300009
Moc kuchenki	1 x 1 kW; 1 x 1,8 kW	1 x 1 kW; 1 x 1,8 kW	1 x 1 kW; 2 x 1,8 kW
Zużycie gazu	204 g/h	204 g/h	335 g/h
Ciśnienie przyłącza gazowego	30 mbar	30 mbar	30 mbar
Wymiary (szer. x wys. x gł., mm)	380 x 90 x 280 -	480 x 91 x 370 466 x 358 (pod zabudowę, szer. x gł.)	560 x 91 x 440 546 x 428 (pod zabudowę, szer. x gł.)
Waga (kg)	1,7	3,6	5,2
/ Akcesoria			
Zawieszenie kardana	-	-	-



3.38 / Kuchenki gazowe







DANE TECHNICZNE		
PIEKARNIKI	OG 2000	OG 3000
Nr katalogowy	9103303710	9103303709
Moc piekarnika	1,2 kW	1,2 kW
Moc grilla	1,6 kW	1,6 kW
Zużycie gazu	87 g/h 116 g/h	87 g/h 116 g/h
Piekarnik		
Grill		
Ciśnienie przyłącza gazowego	30 mbar	30 mbar
Pojemność piekarnika (litry)	20	30
Wymiary (szer. x wys. x gł., mm)	530 x 310 x 410 504 x 283 x 460 (pod zabudowę)	530 x 430 x 415 500 x 410 x 460 (pod zabudowę)
Waga (kg)	13,2	19,5

	
EK 1600	EK 3200
9103300517	9103300518
1,6 kW	2 x 1,6 kW
115 g/h	230 g/h
30 mbar	30 mbar
281 x 246 x 262 (z zawieszeniem kardana) 237 x 71 x 262 (bez zawieszenia kardana)	508 x 246 x 262 (z zawieszeniem kardana) 464 x 71 x 262 (bez zawieszenia kardana)
2,9	4,2
9103303826	9103303826

3.37 / Kuchenki gazowe z piekarnikiem





DANE TECHNICZNE				
KUCHENKI Z PIEKARNIKIEM	SUNLIGHT	STARLIGHT	MOONLIGHT TWO	MOONLIGHT THREE
Nr katalogowy	9103303823	9103303822	9103303824	9103303825
Moc kuchenki	1 x 2,2 kW; 1 x 1,8 kW	1 x 2,2 kW; 1 x 1,8 kW	1 x 2,2 kW; 1 x 1,8 kW	1 x 2,2 kW; 1 x 1,8 kW, 1 x 1 kW
Moc piekarnika	1,1 kW	1,1 kW	1,2 kW	1,2 kW
Moc grilla	–	1,3 kW	1,6 kW	1,6 kW
Zużycie gazu				
Kuchenka	291 g/h	291 g/h	291 g/h	364 g/h
Piekarnik	80 g/h	80 g/h	87 g/h	87 g/h
Grill	–	100 g/h	116 g/h	116 g/h
Ciśnienie przyłącza gazowego	30 mbar	30 mbar	30 mbar	30 mbar
Pojemność piekarnika (litry)	28	28	28	30
Wymiary (szer. x wys. x gł., mm)	449 x 398 x 357 475 x 430 x 357 (z zawieszeniem półkardanowym)	449 x 508 x 357 475 x 540 x 357 (z zawieszeniem półkardanowym)	500 x 390 x 395 525 x 457 x 395 (z zawieszeniem półkardanowym)	473 x 436 x 470 501 x 500 x 470 (z zawieszeniem półkardanowym)
Waga (kg)	20	23	20	21
/ Akcesoria				
Patelnia do grillowania	–	9103303862	–	–

DANE TECHNICZNE			
LODÓWKI PASYWNE	WCI 13	WCI 22	WCI 33
Nr katalogowy	9600000500	9600000501	9600000502
Pojemność (l, ok.)	13	22	33
Wymiary (szer. x wys. x gł., mm)	388 x 305 x 245	388 x 313 x 365	400 x 440 x 360
Waga (kg, ok.)	2,8	4,2	5,7
Material	Polietylen formowany rotacyjnie		

DANE TECHNICZNE						
LODÓWKI PASYWNE	CI 42	CI 55	CI 70	CI 85	CI 85W	CI 110
Nr katalogowy	9600000541	9600000542	9600000543	9600000544	9600000545	9600000546
Pojemność (l, ok.)	43	56	71	87	86	111
Wymiary (szer. x wys. x gł., mm)	640 x 335 x 418	570 x 432 x 515	690 x 432 x 515	840 x 432 x 525	840 x 432 x 525	1055 x 442 x 535
Waga (kg, ok.)	8,7	10,6	11,8	14	14,6	18,1
Material	Polietylen formowany rotacyjnie					

/ Akcesoria





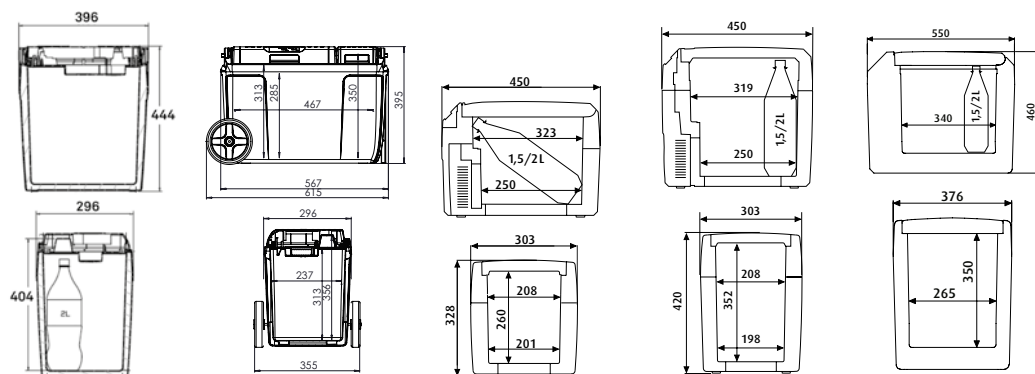

Poduszka do siedzenia	9108400892	9108400893	9108400894	9108400895	9108400895	9108400896
Przegroda	9108400897	9108400898	9108400898	9108400898	9108400898	9108400898
Mały kosz	9108400899	9108400900	9108400900	9108400900	9108400900	9108400900
Uchwyt na napoje i wspornik	9108400901	9108400901	9108400901	9108400901	9108400901	9108400901
Uchwyt na napoje	9108400902	9108400902	9108400902	9108400902	9108400902	9108400902
Uchwyt na wędkę	9108400903	9108400903	9108400903	9108400903	9108400903	9108400903
Otwieracz do butelek	9108400904	9108400904	9108400904	9108400904	9108400904	9108400904
Zestaw mocujący	9108400905	9108400905	9108400905	9108400905	9108400905	9108400905

DANE TECHNICZNE					
LODÓWKI TERMIELEKTRYCZNE	SC 30	SC 38	TCX 14	TCX 21	TCX 35
Nr katalogowy	9600000486	9600000487	9600003805	9600003806	9600003807
Pojemność (l, ok.)	29	37	14	20	33
Zasilanie	12 V DC / 230 V AC	12 V DC / 230 V AC	12 / 24 V DC / 230 V AC	12 / 24 V DC / 230 V AC	12 / 24 V DC / 230 V AC
Pobór mocy przy 12 V DC (W) przy 24 V DC (W) przy 230 V AC (W)	47 – 55	47 – 55	46 50 64	46 50 64	46 50 64
Klasa energetyczna	A+++	A++	A++	A++	A++
Zakres temperatur Chłodzenie poniżej temperatury otoczenia (°C, ok.) Podgrzewanie	maks. 18 +65	maks. 18 +65	maks. 30 +50 do +65	maks. 30 +50 do +65	maks. 30 +50 do +65
Izolacja Pianka poliuretanowa ze wszystkich stron	Neopor	Całkowite wypełnienie pianką poliuretanową	•	•	•
System Termoelektryka (system Peltiera)	•	•	•	•	•
Materiał	PP	PP	Odlew wtryskowy		
Kolor	Ciemnoszary/jasnoszary				
Waga (kg, ok.)	4,0	5,3	5,0	6,0	10,0
Certyfikaty	Homologacja E TÜV/GS (dyrektywa motoryzacyjna EMC)				





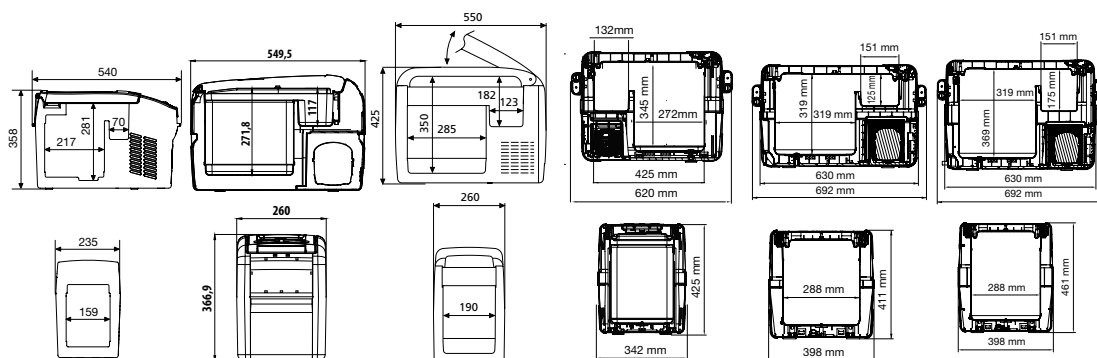

/ Akcesoria

Uniwersalny zestaw mocujący	–	–	9105303709	9105303709	9105303709
-----------------------------	---	---	------------	------------	------------



DANE TECHNICZNE						
LODÓWKI KOMPRESOROWE	CF 11	CF 16	CF 26	CFX 28	CFX 35W	CFX 40W
Nr katalogowy	9600005337	9600005339	9600005341	9600000468	9600000470	9600000472
Pojemność (l, ok.) w tym pojemnik na świeże produkty (l)	10,5 –	15 –	21,5 4	26 3,5	32 4,5	38 7
Zasilanie	12 / 24 V DC 100–240 V AC			12 / 24 V DC 100–240 V AC		
Zakres temperatur (°C)	+10 do -18			+10 do -22		
Czynnik chłodniczy Ilość czynnika chłodniczego Równoważnik CO ₂ Potencjał tworzenia efektu cieplarnianego (GWP)	R134a 28 g 0,040 t 1430	R134a 30 g 0,043 t 1430	R134a 28 g 0,040 t 1430	R134a 38 g 0,054 t 1430	R134a 33 g 0,047 t 1430	R134a 38 g 0,054 t 1430
Pobór mocy (W, ok.)	35	35	35	40	43	48
Pobór prądu (Ah/h) przy 12 V temp. otoczenia +20°C temp. otoczenia +32°C obie wartości przy temp. wewnętrznej +5°C	0,29 0,61	0,21 0,44	0,44 0,67	0,30 0,58	0,32 0,60	0,36 0,64
Klasa energetyczna	A++	A++	A++	A++	A++	A++
Izolacja Pianka poliuretanowa ze wszystkich stron	•	•	•	•	•	•
System	W pełni hermetyczny kompresor ze zintegrowanym elektronicznym układem sterującym, zabezpieczenie podnapięciowe / bezpiecznik elektroniczny, automatyczne zabezpieczenie przed odwrotną polaryzacją, elektroniczny termostat					
Materiał	Obudowa: Polipropylen Pokrywa: Polietylen			Obudowa: Polipropylen + ABS Pokrywa: Polietylen		
Kolor	jasnoszary/ciemnoszary					
Waga (kg, ok.)	8,5	9,5	10,5	13,1	17,5	18,5
Certyfikaty	TÜV/GS, certyfikaty e (dyrektywa EMC/pojazdów ciężarowych)					
W zestawie Wyjmowany kosz Zdejmowane uchwyty transportowe	– – –	– – –	– – –	• • •	• • •	• • •
/ Akcesoria						
Zestaw mocujący	–	9105303708	9105303708	9600000166	–	–
Bezprzewodowy wyświetlacz	–	–	–	9600000164	–	–
Stojak na lodówkę	–	–	–	9600000689	9600000689	9600000689
Akumulator litowo-jonowy BP 124	9600005902	9600005902	9600005902	9600005902	9600005902	9600005902







						
CFX 50W	CFX 65W	CFX 75DZW	CFX 95DZW	CFX 100W	CK 40D	CK 40D HYBRID
9600000474	9600000476	9600001409	9600000480	9600000536	9600004297	9600000482
46 8,5	60 13	70 43 + 27*	85 50,5 + 34,5*	88	38	38
12 / 24 V DC 100–240 V AC +10 do -22					230 V AC +10 do -15	12 V DC (termoelektryka) 230 V AC (kompresor) DC: do 20* AC: +10 do -15
R134a 43 g 0,062 t 1430	R134a 57 g 0,082 t 1430	R134a 57 g 0,082 t 1430	R134a 65 g 0,093 t 1430	R134a 64 g 0,092 t 1430	R600a 17 0 0	R134a 38 0,054 t 1430
52	58	70	65	65		DC: 47 / AC: 75
0,38 0,68	0,42 0,76	0,67 1,31	0,75 1,25	0,75 1,25	-	3,9 przy temp. otoczenia +20°C i temp. wewnętrznej +5°C
A++	A++	A+	A+	A+	A++	A+
●	●	●	●	●	●	●
W pełni hermetyczny kompresor ze zintegrowanym elektronicznym układem sterującym, zabezpieczenie podnapięciowe / bezpiecznik elektroniczny, automatyczne zabezpieczenie przed odwrotną polaryzacją, elektroniczny termostat					Kompresor 230 V, elektroniczny termostat	Termoelektryka + kompresor 230 V, elektroniczny termostat w trybie kompresorowym
Obudowa: PP + ABS, Pokrywa: Polietylen jasnoszary/ciemnoszary					Obudowa: powlekana blacha stalowa, Górna i dolna część: tworzywo sztuczne czarny czarny	
20,4	22,3	31	32	32	22	22
Homologacja E TÜV/GS (dyrektywa motoryzacyjna EMC)						
●	●	●	●	●	-	-
●	●	●	●	●	-	-
-	-	-	-	-	-	-
-	-	-	-	-	-	-
9600000689	9600000689	9600000689	9600000689	9600000689	9600000689	9600000689
9600005902	9600005902	9600005902	9600005902	9600005902	-	-

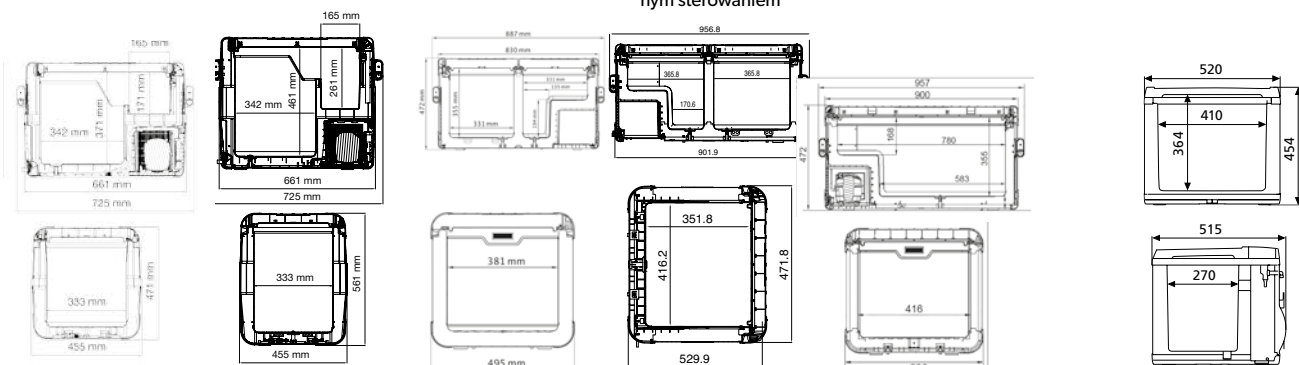



* 2 komory do chłodzenia i mrożenia z oddzielnym sterowaniem

*poniżej temperatury otoczenia

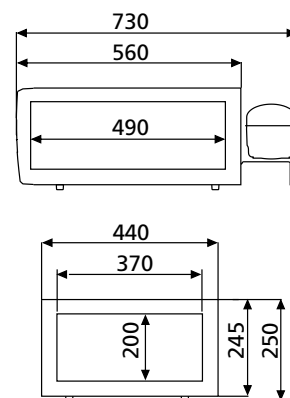
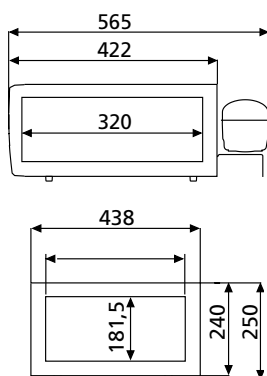

DANE TECHNICZNE				
LODÓWKI KOMPRESOROWE	CD 20 / CD 20W	CD 20S	CD 30 / CD 30W	CD 30S
Nr katalogowy	9105330623 (czarny) 9105330625 (biały)	9105330624	9105330621 (czarny) 9105330622 (biały)	9105330620
Pojemność (l, ok.) zamrażalnik	20 -	20 -	30 -	30 -
Zasilanie	12 / 24 V DC	12 / 24 V DC	12 / 24 V DC	12 / 24 V DC
Średni pobór mocy (W, ok.)	40	40	40	40
Pobór prądu (Ah/h) przy 12 V temp. otoczenia +25°C temp. otoczenia +32°C obie wartości przy temp. wewnętrznej +5°C	0,67 (przy 20°C) 1,33	0,67 (przy 20°C) 1,33	0,67 (przy 20°C) 1,33	0,67 (przy 20°C) 1,33
Czynnik chłodniczy Ilość czynnika chłodniczego Równoważnik CO₂ Potencjał tworzenia efektu cieplarnianego (GWP)	R134a 38 g 0,054 t 1430		R134a 42 g 0,060 t 1430	
Izolacja Pianka poliuretanowa ze wszystkich stron	●			
System	W pełni hermetyczny kompresor ze zintegrowanym elektronicznym układem sterującym, elektroniczny termostat, zabezpieczenie podnapięciowe / bezpiecznik elektroniczny, automatyczne zabezpieczenie przed odwrótną polaryzacją			
Material	Wytrzymała metalowa obudowa, szuflada z elementów formowanych wtryskowo			
Kolor	CD 20: czarny CD 20W: czarny, front biały	czarny, front ze stali nierdzewnej	CD 30: czarny CD 30W: czarny, front biały	czarny, front ze stali nierdzewnej
Waga (kg)	16,1	16,1	18	18
Certyfikaty	Homologacja E (dyrektywa motoryzacyjna EMC)			
/ Akcesoria				
Zasilacz sieciowy EPS 100 230 V > 24 V	9600000440	9600000440	9600000440	9600000440
Zasilacz sieciowy MPS 35 110-240 V > 24 V	9600000445	9600000445	9600000445	9600000445
Rama montażowa ze stali nierdzewnej	9105303901	9105303901	9105303901	9105303901



DANE TECHNICZNE				
LODÓWKI KOMPRESOROWE	CB 36	CB 40	CRD 50 / 50S	CRX 65D / 65DS
Nr katalogowy	9105204434	9105204435	9105306581 9105306582	9105306540 9105306548
Pojemność (l, ok.) zamrażalnik	36 -	40 -	38,5 6	57 7
Zasilanie	12 / 24 V DC	12 / 24 V DC	12 / 24 V DC	12 / 24 V DC
Zakres temperatur (°C)	+10 do -12	+10 do -12	+12 do -15	+12 do -15
Średni pobór mocy (W, ok.)	45	45	40	45
Pobór prądu (Ah/h) przy 12 V temp. otoczenia +25°C temp. otoczenia +32°C obie wartości przy temp. wewnętrznej +5°C	0,56 0,94	0,64 1,01	1,5 1,8	1,14 1,8
Czynnik chłodniczy Ilość czynnika chłodniczego Równoważnik CO₂ Potencjał tworzenia efektu cieplarnianego (GWP)	R134a 60 g 0,086 t 1430	R134a 60 g 0,086 t 1430	R134a 38 g 0,054 t 1430	R134a 38 g 0,054 t 1430
Izolacja Pianka poliuretanowa ze wszystkich stron	●	●	●	●
System	W pełni hermetyczny kompresor ze zintegrowanym elektronicznym układem sterowania, elektroniczny termostat, zabezpieczenie podnapięciowe / elektroniczny bezpiecznik, automatyczne zabezpieczenie przed odwrotną polaryzacją, odłączany agregat chłodniczy (1,5 m)		W pełni hermetyczny kompresor ze zintegrowanym elektronicznym układem sterowania, zabezpieczenie podnapięciowe / elektroniczny bezpiecznik, automatyczne zabezpieczenie przed odwrotną polaryzacją, mechaniczny bezstopniowy termostat	
Materiał Korpus Wnętrze Rama drzwi Okucia Drzwi	Z zewnątrz: ocynkowana blacha stalowa, od wewnątrz: stal nierdzewna, podstawa: odporne na uderzenia tworzywo sztuczne		CRX / CRP: z powlekaną ramą metalową tworzywo sztuczne tworzywo sztuczne stal nierdzewna -	CRX S / CRP S: z powlekaną ramą metalową tworzywo sztuczne - stal nierdzewna stal nierdzewna (AISI316)
Kolor Obudowa Rama drzwi Panel dekoracyjny	Korpus: szary, panel dekoracyjny: jasnoszary		CRX / CRD: czarny srebrny srebrny matowy (wygląd szczotkowanej stali nierdzewnej)	CRX S / CRD S: czarny srebrny stal nierdzewna (AISI316)
Waga (kg)	17	19	17 / 18	20 / 21
Certyfikaty	Homologacja E TÜV/GS (dyrektywa motoryzacyjna EMC)			
/ Akcesoria				
Zasilacz sieciowy EPS 100 230 V > 24 V	-	-	-	-
Zasilacz sieciowy MPS 35 110 - 240 V > 24 V	9600000445	9600000445	9600000445	9600000445
Rama montażowa ze stali nierdzewnej	-	-	-	-
Standardowa rama montażowa	-	-	9105306405	9105306406
Rama montażowa do zabudowy zlicowanej	-	-	9105306410	9105306411

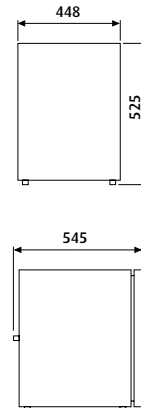
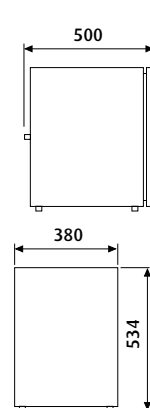
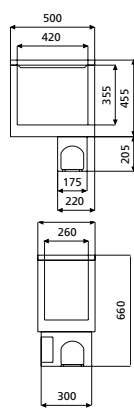
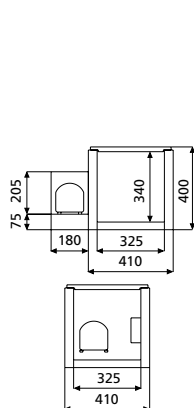

DANE TECHNICZNE						
LODÓWKI KOMPRESOROWE	CRP 40 / 40S	CRX 50 / 50S	CRX 65 / 65S	CRX 80 / 80S	CRX 110 / 110S	CRX 140 / 140S
Nr katalogowy	9105204440 9105204441	9105306565 9105306566	9105306568 9105306569	9105306570 9105306571	9105306572 9105306573	9105306578 9105306580
Pojemność (l, ok.) zamrażalnik	39 5,3	45 4,4	57 7	78 7,5	104 9	130 11
Zasilanie	12 / 24 V DC	12 / 24 V DC	12 / 24 V DC	12 / 24 V DC	12 / 24 V DC	12 / 24 V DC / 100-240 V AC
Średni pobór mocy (W, ok.)	45	40	45	48	50	65
Pobór prądu (Ah/h) przy 12 V temp. otoczenia +25°C temp. otoczenia +32°C obie wartości przy temp. wewnętrznej +5°C	1,5 1,8	1,1 1,7	1,14 1,8	1,19 2,0	1,8 2,4	1,9 2,5
Czynnik chłodniczy Ilość czynnika chłodniczego Równoważnik CO₂ Potencjał tworzenia efektu cieplarnianego (GWP)	R134a 38 g 0,054 t 1430	R134a 38 g 0,054 t 1430	R134a 42 g 0,060 t 1430	R134a 48 g 0,069 t 1430	R134a 47 g 0,067 t 1430	R134a 50 g 0,072 t 1430
Izolacja Pianka poliuretanowa ze wszystkich stron	•	•	•	•	•	•
System	W pełni hermetyczny kompresor ze zintegrowanym elektronicznym układem sterowania, zabezpieczenie pod napięciem / elektroniczny bezpiecznik, automatyczne zabezpieczenie przed odwrótną polaryzacją CRP z odłączanym agregatem chłodniczym (1,5 m)					
Materiał Korpus Wnętrze Rama drzwi Okucia Drzwi	CRX / CRP 40: z powlekaną ramą metalową tworzywo sztuczne tworzywo sztuczne stal nierdzewna -			CRX S / CRP 40S: z powlekaną ramą metalową tworzywo sztuczne - stal szlachetna stal nierdzewna (AISI316)		
Kolor Obudowa Rama drzwi Panel dekoracyjny	CRX / CRP 40: czarny srebrny srebrny matowy (wygląd szczotkowanej stali szlachetnej)			CRX S / CRP 40S: czarny srebrny stal nierdzewna (AISI316)		
Waga (kg)	19 / 21	17 / 18	18 / 19	20 / 21	22,5 / 23,5	30 / 31
W zestawie	-	-	-	-	-	-
Certyfikaty	Homologacja E TÜV/GS (dyrektywa motoryzacyjna EMC)					
/ Akcesoria						
Zasilacz sieciowy 110-240 V > 24 V	MPS 35 9600000445	MPS 35 9600000445	MPS 35 9600000445	MPS 35 9600000445	MPS 35 9600000445	-
Standardowa rama montażowa CRX / CRP CRX S / CRP 40S	9105306405 9105305676	9105306405 9105305676	9105306406 9105305677	9105306407 9105305678	9105306408 9105305679	9105306409 9105305680
Rama montażowa do zabudowy zlicowanej CRX / CRP CRX S / CRP 40S	9105306410 9105305671	9105306410 9105305671	9105306411 9105305672	9105306412 9105305673	9105306413 9105305674	9105306414 9105305675

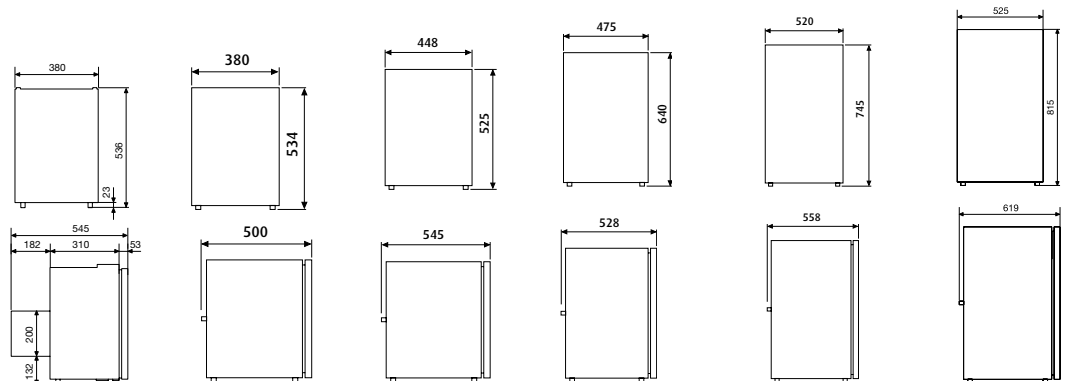

**HDC 155FF****HDC 195****HDC 225****HDC 275**

9105204436	9105204437	9105204438	9105204439
117 17	173 41	228 44	277 75
12/24 V DC	12/24 V DC	12/24 V DC	12/24 V DC
36	40	41	61
2,1 3,0	2,2 3,4	2,4 3,3	3,3 5,1
R134a 75 g 0,107 t 1430	R134a 110 g 0,157 t 1430	R134a 130 g 0,186 t 1430	R134a 180 g 0,257 t 1430
•	•	•	•

W pełni hermetyczny kompresor ze zintegrowanym elektronicznym układem sterowania, zabezpieczenie podnapięciowe / elektroniczny bezpiecznik/automatyczne zabezpieczenie przed odwrotną polaryzacją, mechaniczny bezstopniowy termostat

blacha stalowa
polistyren
-
-
blacha stalowa

biały
biały
-



32	33	42	52
2 półki ze szkła hartowanego, przezroczysty pojemnik na warzywa i owoce, półki na drzwi	3 półki ze szkła hartowanego, z tego 2 o regulowanej wysokości, przezroczysty pojemnik na owoce i warzywa, półki na drzwi, druciana półka w zamrażalniku	4 półki ze szkła hartowanego, z tego 3 o regulowanej wysokości, przezroczysty pojemnik na owoce i warzywa, półki na drzwi, druciana półka w zamrażalniku	5 półek ze szkła hartowanego, z tego 4 o regulowanej wysokości, 2 przezroczyste pojemniki na owoce i warzywa, półki na drzwi, 3 szuflady w zamrażalniku

Homologacja E (dyrektywa motoryzacyjna EMC)

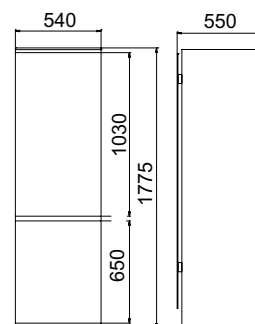
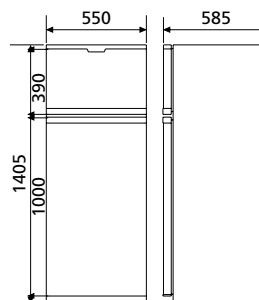
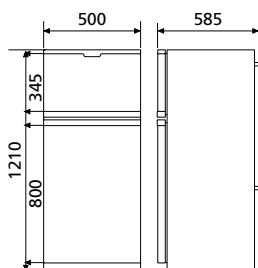
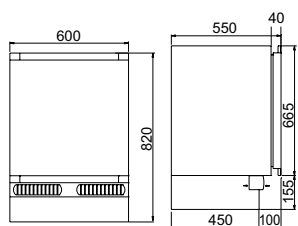
MPS 50 9600000441	MPS 50 9600000441	MPS 50 9600000441	MPS 80 9600000442
-	-	-	-
-	-	-	-

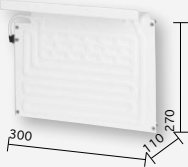
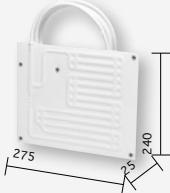

DANE TECHNICZNE				
AGREGATY CHŁODNICZE	COLDMACHINE 54	COLDMACHINE 55	COLDMACHINE 84	COLDMACHINE 85
Nr katalogowy	9105306623	9105306624	9105306597	9105306598
	Wchodzi w skład zestawu 1 i 2			
Zasilanie	12 / 24 V DC	12 / 24 V DC	12 / 24 V DC	12 / 24 V DC
Czynnik chłodniczy Ilość czynnika chłodniczego Równoważnik CO ₂ Potencjał tworzenia efektu cieplarnianego (GWP)	R134a 35 g 0,050 t 1430	R134a 35 g 0,050 t 1430	R134a 45 g 0,064 t 1430	R134a 45 g 0,064 t 1430
Wymiary (szer. x wys. x gł.)	386 x 165 x 130 mm	220 x 160 x 220 mm	386 x 160 x 130 mm	220 x 160 x 220 mm
Waga (kg)	6	6,5	6	6
Zalety	Możliwość montażu na podłodze, płyta montażowa z odpornej na korozję stali nierdzewnej		Możliwość montażu na podłodze, płyta montażowa z odpornej na korozję stali nierdzewnej	
/ Akcesoria				
Kanał nadmuchowy z elementem współpracującym i węzłem o długości 2 m do zapewnienia cyrkulacji powietrza	-	-	9103540107	9103540107
Zasilacz sieciowy, 110–240 V ~ 24 V	MPS 35 / 9600000445	MPS 35 / 9600000445	MPS 35 / 9600000445	MPS 35 / 9600000445
Zasilacz sieciowy EPS 100, 230 V ~ 24 V	9600000440	9600000440	9600000440	9600000440

DANE TECHNICZNE			
PAROWNIKI	PAROWNIK TYPU „L” VD-01 DO AGREGATÓW SERII 50	PAROWNIK PŁYTOWY VD-02 DO AGREGATÓW SERII 50	PAROWNIK TYPU „O” VD-07 DO AGREGATÓW SERII 50
Nr katalogowy	9105306625	9105306627	9105306628
	Wchodzi w skład zestawu 1		Wchodzi w skład zestawu 2
Pojemność lodówki (l) z izolacją z pianki poliuretanowej 35 mm z izolacją z pianki poliuretanowej 50 mm	maks. 80 maks. 100	maks. 30 maks. 50	maks. 100 maks. 130
Średni pobór mocy (W, ok.)	35	35	35
Pobór prądu (Ah/h) z izolacją z pianki poliuretanowej 35 mm z izolacją z pianki poliuretanowej 50 mm	1,46 1,17	1,31 1,02	1,46 1,17
System	Standardowy parownik lamelowy do montażu w pionie lub poziomie, samuszczelniające się złącza zaworowe, giętki przewód przyłączeniowy o długości ok. 2 m, bezstopniowy termostat (montowany na zewnątrz, z niebieskim pokrętłem i kontrolką LED, w białej obudowie z tworzywa sztucznego), elektryczny przewód zasilający o długości ok. 3 m	Parownik płytowy do montażu w pionie lub poziomie, samuszczelniające się złącza zaworowe, giętki przewód przyłączeniowy o długości ok. 2 m, bezstopniowy termostat (montowany na zewnątrz, z niebieskim pokrętłem i kontrolką LED, w białej obudowie z tworzywa sztucznego), elektryczny przewód zasilający o długości ok. 3 m	Standardowy parownik typu „O” do montażu w pionie lub w poziomie, samuszczelniające się złącza zaworowe, giętki przewód przyłączeniowy o długości ok. 2 m, bezstopniowy termostat (montowany na zewnątrz, z niebieskim pokrętłem i kontrolką LED, w białej obudowie z tworzywa sztucznego), elektryczny przewód zasilający o długości ok. 3 m
Wymiary (szer. x wys. x gł.)	300 x 270 x 110 mm	275 x 240 x 25 mm	255 x 210 x 90 mm
Waga (kg)	1,5	1	1,5

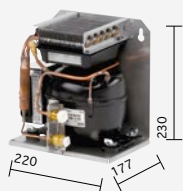
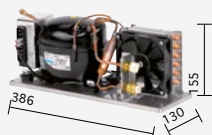
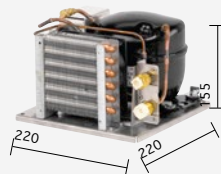
**COLDMACHINE 86****COLDMACHINE 94****COLDMACHINE 95****COLDMACHINE 96**



9105306599	9105306600	9105306601	9105306602
12 / 24 V DC	12 / 24 V DC	12 / 24 V DC	12 / 24 V DC
R134a 45 g 0,064 t 1430	R134a 60 g 0,086 t 1430	R134a 60 g 0,086 t 1430	R134a 60 g 0,086 t 1430
220 x 230 x 177 mm	386 x 155 x 130 mm	220 x 155 x 220 mm	220 x 230 x 177 mm
6,5	6	6	6,5
Możliwość montażu na podłodze, płyta montażowa z odpornej na korozję stali nierdzewnej	Możliwość montażu na podłodze, płyta montażowa z odpornej na korozję stali nierdzewnej, elektroniczny układ sterowania AEO		

9103540107	9103540107	9103540107	9103540107
MPS 35 / 9600000445	MPS 50 / 9600000441	MPS 50 / 9600000441	MPS 50 / 9600000441
9600000440	-	-	-

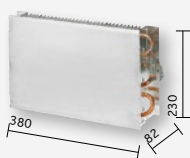
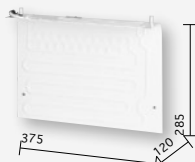
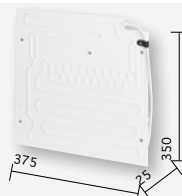

4.07 / Dometic ColdMachine serii 80

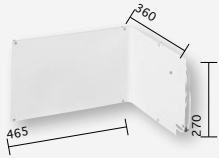
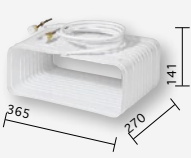



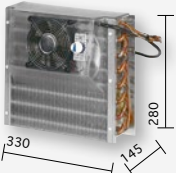

**PAROWNIK LAMELOWY
VD-03 DO AGREGATÓW SERII 80****PAROWNIK TYPU „L”
VD-04 DO AGREGATÓW SERII 80****PAROWNIK PŁYTKOWY
VD-05 DO AGREGATÓW SERII 80****PAROWNIK PŁYTKOWY
VD-18 DO AGREGATÓW SERII 80**

9105306603	9105306604	9105306605	9105306614
maks. 170 maks. 200	maks. 130 maks. 170	maks. 130 maks. 170	maks. 100 maks. 150
50	45	45	45
1,88 1,46	1,88 1,50	1,88 1,50	1,88 1,50
Miedziano-aluminiowy parownik lamelowy o dużej powierzchni aktywnej do montażu w pionie lub poziomie, samouszczelniające się złącza zaworowe, giętki przewód przyłączeniowy o długości ok. 2,5 m, bezstopniowy termostat (montowany na zewnątrz, z niebieskim pokrętkiem i kontrolką LED, w białej obudowie z tworzywa sztucznego), elektryczny przewód zasilający o długości ok. 3 m	Standardowy parownik typu „L”, samouszczelniające się złącza zaworowe, giętki przewód przyłączeniowy o długości ok. 2 m, bezstopniowy termostat (montowany na zewnątrz, z niebieskim pokrętkiem i kontrolką LED, w białej obudowie z tworzywa sztucznego), elektryczny przewód zasilający o długości ok. 3 m	Standardowy parownik płytowy, samouszczelniające się złącza zaworowe, giętki przewód przyłączeniowy o długości ok. 2 m, bezstopniowy termostat (montowany na zewnątrz, z niebieskim pokrętkiem i kontrolką LED, w białej obudowie z tworzywa sztucznego), elektryczny przewód zasilający o długości ok. 3 m	Standardowy parownik płytowy, samouszczelniające się złącza zaworowe, giętki przewód przyłączeniowy o długości ok. 2 m, bezstopniowy termostat (montowany na zewnątrz, z niebieskim pokrętkiem i kontrolką LED, w białej obudowie z tworzywa sztucznego), elektryczny przewód zasilający o długości ok. 3 m
380 x 230 x 82 mm	375 x 285 x 120 mm	375 x 350 x 25 mm	375 x 250 x 25 mm
2	1,5	1,5	1,5

DANE TECHNICZNE				
PAROWNIKI	PAROWNIK KĄTOWY VD-08 DO AGREGATÓW SERII 80	PAROWNIK TYPU „O” VD-09 DO AGREGATÓW SERII 80	PAROWNIK Z WYMUSZONYM OBIEGIEM POWIETRZA VD-15 DO AGREGATÓW SERII 80	PAROWNIK Z WYMUSZONYM OBIEGIEM POWIETRZA VD-14N DO AGREGATÓW SERII 90
Nr katalogowy	9105306607	9105306608	9105306612	9105306609
Pojemność lodówki (l) z izolacją z pianki poliuretanowej 35 mm z izolacją z pianki poliuretanowej 50 mm	maks. 160 maks. 180	maks. 160 maks. 180	maks. 200 maks. 250	maks. 300 maks. 400
Średni pobór mocy (W, ok.)	60	60	60	80
Pobór prądu (Ah/h) z izolacją z pianki poliuretanowej 35 mm z izolacją z pianki poliuretanowej 50 mm	2,50 2,00	2,25 1,75	2,00 1,50	3,33 2,33
System	Standardowy parownik kątowy, samouszczelniające się złącza zaworowe, giętki przewód przyłączeniowy o długości ok. 2 m, bezstopniowy termostat (montowany na zewnątrz, z niebieskim pokrętkiem i kontrolką LED, w białej obudowie z tworzywa sztucznego), elektryczny przewód zasilający o długości ok. 3 m	Parownik typu „O” do montażu w pionie lub poziomie, samouszczelniające się złącza zaworowe, giętki przewód przyłączeniowy o długości ok. 2 m, bezstopniowy termostat (montowany na zewnątrz, z niebieskim pokrętkiem i kontrolką LED, w białej obudowie z tworzywa sztucznego), elektryczny przewód zasilający o długości ok. 3 m	Superwydajny parownik lamelowy z wymuszonym obiegiem powietrza i bezszczotkowym wentylatorem, biała obudowa z tworzywa sztucznego, wydajne chłodzenie dzięki wymuszonemu obiegowi powietrza, samouszczelniające się złącza zaworowe, giętki przewód przyłączeniowy o długości ok. 2,5 m, bezstopniowy termostat (zamontowany w obudowie parownika)	Superwydajny parownik lamelowy z wymuszonym obiegiem powietrza o zwiększonej powierzchni. Hermetyczny i wydajny wentylator promieniowy wytwarzający silny strumień powietrza, bezstopniowy termostat wewnętrzny zapewniający optymalny rozkład temperatury wewnątrz lodówki. Prosty montaż dzięki samouszczelniającym się złączom i giętkiemu przewodowi przyłączeniowemu (ok. 2,5 m). Stabilna, biała obudowa z tworzywa sztucznego
Wymiary (szer. x wys. x gł.)	465 x 270 x 360 mm	365 x 141 x 270 mm	220 x 275 x 80 mm	250 x 310 x 90 mm
Waga (kg)	2,0	2,0	2,0	2,0

KOMPAKTOWY AGREGAT CHŁODNICZY	
	CS-NC15
Nr katalogowy	9105306593
Pojemność lodówki (l) z izolacją z pianki poliuretanowej 35 mm z izolacją z pianki poliuretanowej 50 mm	maks. 200 maks. 250
Czynnik chłodniczy Ilość czynnika chłodniczego Równoważnik CO ₂ Potencjał tworzenia efektu cieplarnianego (GWP)	R134a 60 g 0,086 t 1430
Zasilanie	12 / 24 V DC
Średni pobór mocy (W, ok.)	60
Pobór prądu (Ah/h) z izolacją z pianki poliuretanowej 35 mm z izolacją z pianki poliuretanowej 50 mm	2,00 1,50
System	W pełni hermetyczny kompresor z elektronicznym układem sterowania i zintegrowanym zabezpieczeniem przed zbyt niskim napięciem, układ odłączający przy niskim napięciu, elektroniczne zabezpieczenie przed odwrotną polaryzacją, bezszczotkowy wentylator prądu stałego, skraplacz lamelowy, wysokowydajny parownik lamelowy z wymuszonym obiegiem powietrza w białej obudowie z tworzywa sztucznego i bezszczotkowym wentylatorem, szybkie chłodzenie dzięki wymuszonemu obiegowi powietrza
Waga (kg)	8,5



DANE TECHNICZNE		
PAROWNIKI	PAROWNIK DO ZAMRAŻANIA Z WYMUSZONYM OBIEGIEM POWIETRZA VD-16 DO AGREGATÓW SERII 90	PAROWNIK PŁYTOWY VD-21 DO AGREGATÓW SERII 90
Nr katalogowy	9105306613	9105306615
Pojemność lodówki (l) z izolacją z pianki poliuretanowej 50 mm z izolacją z pianki poliuretanowej 100 mm	maks. 130 maks. 200	maks. 250 (chłodzenie) / 100 (głębokie mrożenie) maks. 300 (chłodzenie) / 150 (głębokie mrożenie)
Średni pobór mocy (W, ok.)	60	60
Pobór prądu (Ah/h) z izolacją z pianki poliuretanowej 50 mm z izolacją z pianki poliuretanowej 100 mm	2,75 2,00	2,50 (chłodzenie) / 3,00 (głębokie mrożenie) 2,00 (chłodzenie) / 2,00 (głębokie mrożenie)
System	Wysokowydajny parownik lamelowy z wymuszonym obiegiem powietrza w przezroczystej obudowie z tworzywa sztucznego, samuszczelniające się złącza zaworowe, giętki przewód przyłączeniowy o długości ok. 2,5 m, bezstopniowy termostat zamontowany w obudowie parownika	Standardowy parownik płytowy o dużej powierzchni, samuszczelniające się złącza zaworowe, giętki przewód przyłączeniowy o długości ok. 2 m, bezstopniowy termostat do regulacji chłodzenia i głębokiego mrożenia (montowany na zewnątrz, z niebieskim pokrętkiem i kontrolką LED, w białej obudowie z tworzywa sztucznego)
Wymiary (szer. x wys. x gł.)	330 x 280 x 145 mm	1373 x 305 x 10 mm
Waga (kg)	2,5	4,0

DANE TECHNICZNE							
ELEKTRONICZNE AKCESORIA DO LODÓWEK TURYSTYCZNYCH I STACJONARNYCH	M 50U Układ monitorowania napięcia zasilania 12 V	804K Konwerter napięcia, 24 V > 12 V	EPS 817 Zasilacz do termoelektrycznych lodówek zasilanych napięciem 12 V	EPS 100 Zasilacz sieciowy umożliwiający podłączenie lodówek kompresorowych na napięcie 12/24 V do sieci zasilającej o napięciu 230 V	MPS 35 Zasilacz sieciowy umożliwiający podłączenie lodówek kompresorowych na napięcie 12/24 V do sieci zasilającej o napięciu 110–240 V	MPS 50 Zasilacz sieciowy umożliwiający podłączenie lodówek kompresorowych na napięcie 12/24 V do sieci zasilającej o napięciu 110–240 V	MPS 80 Zasilacz sieciowy umożliwiający podłączenie lodówek kompresorowych na napięcie 12/24 V do sieci zasilającej o napięciu 110–240 V
Nr katalogowy	9600000446	9600000444	9600000439	9600000440	9600000445	9600000441	9600000442
Napięcie zasilania	–	20–30 V DC	230 V AC / 50 Hz	230 V AC	110–240 V AC	110–240 V AC	110–240 V AC
Napięcie wyjściowe	–	12,5 V DC ±10%	13 V DC	25 V DC	25 V DC	27 V DC	27 V DC
Obciążenie stałe	–	4 A / 48 W	6 A	–	–	–	–
Napięcie akumulatora	–	60 mA	60 mA	12 / 24 V DC	12 / 24 V DC	12 / 24 V DC	12 / 24 V DC

DANE TECHNICZNE				
TOALETY Z ROZDRABNIACZEM	MF 7160	MF 7120	MF 7165	MF 7260 / MF 7220
Nr katalogowy	9108833973 (12 V DC) 9108833974 (24 V DC)	9108833970 (12 V DC) 9108833972 (24 V DC)	9108887101 (12 V DC)	9108834285 (woda morska) 9108834283 (woda słodka)
Zasilanie wodą	woda morska	woda słodka	woda morska	woda morska lub słodka
Napięcie	12 V DC lub 24 V DC	12 V DC lub 24 V DC	12 V DC	12 V DC
Pobór prądu	20 A / 12 V DC; 10 A / 24 V DC	20 A / 12 V DC; 10 A / 24 V DC	20 A	20 A
Wymiary (szer. x wys. x gł., mm)	381 x 375 x 483	381 x 375 x 483	381 x 375 x 483	368 x 337 x 476
Waga (kg)	15,9	15,9	15,9	15,9
Zalety	Obracana o 360° podstawa, wydajny rozdrabniacz ze stali nierdzewnej, wbudowany elektryczny zawór wodny, model MF 7165 wyjątkowo cichy dzięki zewnętrznej pompie			
/ Akcesoria				
Potrójny przełącznik, DFST do wszystkich modeli na wodę słodką	-	9108559126	-	9108559126

DANE TECHNICZNE				
TOALETY Z ROZDRABNIACZEM	8979	8989	8939	8949
Nr katalogowy	9108553155*	9108684198*	9108553050*	9108684175*
Zasilanie	12 V DC	12 V DC	12 V DC	12 V DC
Pobór prądu	20 A	20 A	20 A	20 A
Materiał	Ceramika szkliwiona			
Wymiary (szer. x wys. x gł., mm)	375 x 460 x 473	375 x 460 x 473	375 x 375 x 464	375 x 375 x 464
Waga (kg)	25,4	25,4	22,2	22,2
Zalety	Łagodne opuszczanie deski sedesowej	Zintegrowany bidet i funkcja łagodnego opuszczania deski sedesowej	Łagodne opuszczanie deski sedesowej	Zintegrowany bidet i funkcja łagodnego opuszczania deski sedesowej
/ Akcesoria				
Przełącznik do sputkiwania Dometic	9108782202	9108782202	9108782202	9108782202

*Czas dostawy 6 tygodni





		
MF 8112 / MF 8116	MF 8152 / MF 8156	MF 8165
9108553021 (12 V DC) 9108553022 (24 V DC)	9108553023 (12 V DC) 9108553024 (24 V DC)	9108887102 (12 V DC)
woda słodka	woda słodka	woda morską
12 V DC lub 24 V DC	12 V DC lub 24 V DC	12 V DC
20 A / 12 V DC; 15 A / 24 V DC	20 A / 12 V DC; 15 A / 24 V DC	20 A
375 x 381 x 467	375 x 467 x 467	375 x 381 x 467
20,5	26,5	20,5
Wysokiej jakości muszla ceramiczna, wydajny rozdrabniacz ze stali nierdzewnej, ciche działanie, niskie zużycie energii, łatwy montaż, model MF 8165 wyjątkowo cichy dzięki zewnętrznej pompie		
-	-	-



7.04 / Dometic DTW

7.13 / Dometic PowerPump

DANE TECHNICZNE				
POMPA SANITARNA / CIŚNIENIOWE POMPY WODY	DTW12 / DTW24	PP 127	PP 1210	PP 1217
Nr katalogowy	9107100006 (12 V) 9107100007 (24 V)	9600000455	9600000456	9600000457
Prędkość przepływu	1130 l/h	7 l/min	10 l/min	17 l/min
Materiał	PP	Metal / polipropylen		
Zasilanie	12 lub 24 V DC	12 V DC	12 V DC	12 V DC
Zużycie prądu	6 A / 3 A	-	-	-
Wymagane zabezpieczenie elektryczne	Wyłącznik/bezpiecznik 10 A / 5 A	-	-	-
Wymiary (szer. x wys. x gł., mm)	349 x 197 x 170	210 x 98,5 x 87,5		
Przylącze węża	wąż sanitarny Ø wewn. 38 mm	-	-	-
Ciśnienie wyłączające	-	1,4 bar / 2,2 Ah	2,1 bar / 3,0 Ah	2,8 bar / 6,0 Ah
Waga (kg)	3,5	-	-	-
Certyfikaty	ISO 8846, spełnia wymogi dyrektywy dotyczącej kompatybilności elektromagnetycznej 2004/108/WE	-	-	-
W zestawie	Pompa sanitarna, redukcja 1", instrukcja obsługi	Pompa, filtr wstępny ze złączką do węża o średnicy 1/2", złączka do węża o średnicy 1/2" prosta, złączka do węża o średnicy 1/2" wygięta pod kątem 90°, gwint prosty 1/2"		
Zalety	Cicha praca, wytrzymała pompa mieszkowa, samozasysanie na sucho	Wydajna, czterokomorowa pompa przeponowa – bezobsługowa, samozasysająca, praca na sucho nie powoduje uszkodzenia, szybki montaż filtra i złączek, cicha praca, niskie zużycie energii		

7.04 / Zbiorniki sanitarne

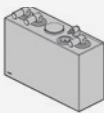
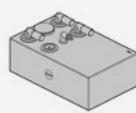
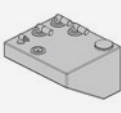
Dodatkowe kształty i rozmiary dostępne na dometic.com					
DANE TECHNICZNE					
ZBIORNIKI SANITARNE	DHT42L	DHT61L	DHT88L	DHT110L	DHT137L
Nr katalogowy	9107100001	9107100002	9107100003	9107100004	9107100005
Pojemność całkowita (l)	42	61	88	110	137
Wymiary (szer. x wys. x gł., mm)	460 x 347 x 350	660 x 348 x 350	800 x 388 x 400	1200 x 348 x 350	1200 x 388 x 400
Zalety	Zbiornik zapewniający szczelność przed rozlaniem się zawartości i wydobywaniem się zapachów, wykonany z wytrzymałego polietylenu (grubość ścianek 6,3 mm), przygotowane otwory, zamontowane i sprawdzone fabrycznie, obrotowe króćce przyłączeniowe, dwa oddzielne otwory spustowe do opróżniania zbiornika w porcie i na wodzie, podciśnieniowy zawór wyrównawczy zapobiegający uszkodzeniu zbiornika podczas jego opróżniania za pomocą portowej stacji pomp				

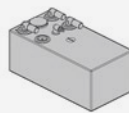



DANE TECHNICZNE					
	12 HTS-VRT	12 HTS-HRZ	15 HTS-HRZ	15 HTS-VRT	20 HTS-HRZ
Nr katalogowy	9108555499	9108555498	9108555500	9108555501	9108555502
Pojemność całkowita (l)	42	45	57	57	68
Wymiary (szer. x wys. x gł., mm)	210 x 451 x 622	387 x 273 x 622	483 x 381 x 559	318 x 546 x 559	362 x 356 x 718
Zalety	Zbiornik zapewniający szczelność przed rozlaniem się zawartości i wydobywaniem się zapachów, wykonany z wytrzymałego polietylenu (grubość ścianek 6,3 mm), przygotowane otwory, zamontowane i sprawdzone fabrycznie, obrotowe króćce przyłączeniowe, dwa oddzielne otwory spustowe do opróżniania zbiornika w porcie i na wodzie, podciśnieniowy zawór wyrównawczy zapobiegający uszkodzeniu zbiornika podczas jego opróżniania za pomocą portowej stacji pomp				

7.04 / Filtr zapachów do zbiornika sanitarnego

DANE TECHNICZNE		
FILTR ZAPACHÓW DO ZBIORNIKA SANITARNEGO	DOMETIC DVF	WKŁAD WYMIENNY DO FILTRA DOMETIC DVF
Nr katalogowy	9108849515	9108849876
Zalety	Pochłania zapachy ze zbiornika sanitarnego. Zapewnia czyste powietrze bez nieprzyjemnych zapachów Najsukuteczniejsza eliminacja przykrych zapachów – pochłania zapachy ze zbiornika i wystarcza na cały sezon. Łatwy montaż między zbiornikiem sanitarnym a wentylacją burtową, łatwa wymiana po sezonie	



7.04 / Akcesoria



DANE TECHNICZNE			
	TANKSAVER®	KOLANKO 90°	RURKA ZANURZENIOWA DTK
Nr katalogowy	9108554455	9108836232	9108558205
Zalety	Zawór bezpieczeństwa do zbiornika sanitarnego Materiał: guma, polietylen, wymiary: Ø 76 mm, otwór wentylacyjny 1½"	Kolanko 90°, połączenie 25 lub 38 mm Pomocne, jeśli musisz obrócić wylot nieczystości o 90°	Usuwa nieczystości przez górny otwór w zbiorniku Zapobiega zatorom; usuwa zanieczyszczoną wodę ze zbiornika, pasuje do zbiorników o wysokości do 762 mm, łatwa do zamontowania
/ Akcesoria			
Kolanko 90°	-	-	9108558704





DANE TECHNICZNE					
WĘŻE SANITARNE	MAXFLEX 38	MAXFLEX 25	MAXFLEX 19	MAXFLEX 16	ODORSAFE PLUS 38
Nr katalogowy	9600001852	9600001853	9600001854	9600001855	9107100015
Material	Elastyczny PCV				
Kolor	biały				
Ciśnienie robocze (bar)	4	6	8	8	6
Średnica (Ø, mm) wewn. / zewn.	39 / 47	26 / 32	20 / 24	17 / 22	38 / 47
Grubość ściany (mm)	4,1	2,9	2,3	2,6	4,1
Wewnętrzny promień wygięcia (mm)	152	102	78	65	190,5
Długość węża (m)	15				
Waga (g/m)	700	340	200	190	710
Temperatura pracy (°C)	-17 do +65				
Zalety	Wyjątkowo giętki, łatwy w montażu, przeznaczony do wielu zastosowań w instalacjach sanitarnych (węż o średnicy 38 mm jest idealny do toalet, pomp i zbiorników; węż o średnicy 25 mm jest przeznaczony do niektórych elektrycznych toalet morskich; węże o średnicy 19 mm i 16 mm – do systemów wentylacyjnych). Nie nadaje się do obiegów wody pitnej.				Doskonała szczelność zapachowa, w porównaniu z innymi węzami sanitarnymi działanie skuteczniejsze nawet o 500%, Ø 38 mm, przeznaczony do systemów kanalizacji, wzmocniony spiralą z PCW, eliminacja tarcia i ryzyka zatorów dzięki gładkiej powierzchni wewnętrznej



7.04 / Złącza węży i zawory zwrotne





Do zastosowania z wężem OdorSafe® Plus (Ø wewn. 38 mm). Zestawy zawierają specjalne przejściówki do węży.









					
ZESTAWY DO NAPRAWIANIA WĘŻY	KOLANKO 90°	PRZEJŚCIÓWKA DO WĘŻA	ROZGAŁĘŹNIK	TRÓJNIK 45°	TRÓJNIK 90°
9107100020	9107100021	9108553352	9107100023	9107100024	9107100025
Łączy ze sobą końce węża 38 mm, zawiera dwie przejściówki	Do tworzenia łagodnych łuków bez zginania węży, zawiera dwie przejściówki	Łączy węż 38 mm z gwintem 38 mm FPT, zawiera jedną przejściówkę	Łączy schodzące się końce węży z zaznaczonym kierunkiem przepływu, zawiera trzy przejściówki	Łączy schodzące się końce węży z zaznaczonym kierunkiem przepływu, zawiera trzy przejściówki	Łączy schodzące się końce węży z zaznaczonym kierunkiem przepływu, zawiera trzy przejściówki
					
KOLANKO 45° PCW	REDUKCJA	KOLANKO 90° PCW	PRZEJŚCIÓWKA PCW	SPECJALNA PRZEJŚCIÓWKA	ZAWÓR ZWROTNY
9108731117	9108731118	9108731123	9108731124	9108559169	9108709375
Pasuje do całego opisanego tu osprzętu (38 mm)	Łączy węż 38 mm z wężem 25 mm, zawiera jedną przejściówkę	Do ciasnych łuków, można używać z innym opisanym tu osprzętem PCW	Łączy węż 38 mm ze specjalną przejściówką lub rurą PCW 38 mm	Do użytku z całym osprzętem PCW 38 mm z połączeniami kielichowymi, łatwe nakładanie nasmarowanego węża lub pierścienia samouszczelniającego	Do lżejszych konstrukcji



DANE TECHNICZNE		
ŁADOWARKI	MCP 1204	MCP 1207
Nr katalogowy	9600000026	9600000027
Nr katalogowy UK	9600000189	9600000190
Przyłącza akumulatora	1 (bardzo elastyczne, dzięki złączu)	
Charakterystyka ładowania	8-stopniowa	
Napięcie wejściowe (V)	230 (180–253)	
Maks. prąd ładowania (A)	4	7
Zalecana pojemność akumulatora (Ah)	ładowanie: 7–110 / ładowanie konserwacyjne: 7–180	
Wymiary (szer. x wys. x gł., mm)	90 x 55 x 220	90 x 55 x 250
Waga (kg)	0,5	0,7
/ Akcesoria		
Wskaźnik stanu naładowania akumulatora BI 01	9600000094	9600000094
Uchwyt ścienny	9102500079	9102500079

DANE TECHNICZNE					
AUTOMATYCZNE ŁADOWARKI IU0U	MCA 1215	MCA 1225	MCA 1235	MCA 1250	MCA 1280
Nr katalogowy	9600000028	9600000029	9600000030	9600000031	9600000032
Przyłącza akumulatora	1 + 1	2 + 1	2 + 1	3	3
Napięcie wejściowe (V)	90–260				
Częstotliwość (Hz)	50–60				
Napięcie końcowe ładowania (V)	14,4 / 14,7				
Napięcie ładowania podtrzymującego (V)	13,8				
Zalecana pojemność akumulatora (Ah)	40–170	75–300	100–400	150–600	200–800
Maks. pojemność akumulatora (Ah)	–	–	–	–	–
Ograniczenie fazy U0 (h)	8				
Sprawność do (%)	92				
Prąd ładowania (A)	15	25	35	50	80
Charakterystyka ładowania	–	–	–	–	–
Temperatura pracy (°C)	-20 do +50				
Wymiary (szer. x wys. x gł., mm)	179 x 63 x 238	179 x 63 x 238	179 x 63 x 274	208,5 x 75 x 283	208,5 x 75 x 303
Waga (kg)	1,6	1,7	1,9	3,1	4
6-stopniowa krzywa ładowania	●	●	●	●	●
Zabezpieczenie przeciążeniowe/ zwarciove	●	●	●	●	●
Możliwość użycia jako zasilacz	–	–	–	–	–
Tryb czuwania	Za pośrednictwem pilota zdalnego sterowania lub przełączników DIP w urządzeniu				
Typy akumulatorów	Akumulatory ołowiowo-kwasowe (mokre, żelowe, AGM)				
Stopień ochrony	odpowiednik IP 21				
/ Akcesoria					
Czujnik temperatury MCA-TS1	9600000099	9600000099	9600000099	9600000099	9600000099
Pilot zdalnego sterowania MCA-RC1	9600000100	9600000100	9600000100	9600000100	9600000100
Sterownik MPC 01	9102500073	9102500073	9102500073	9102500073	9102500073
Czujnik Hella MCA-HS1	9600000101	9600000101	9600000101	9600000101	9600000101

DANE TECHNICZNE	 BC 100	 BR 12
KONSERWACJA AKUMULATORÓW		
Nr katalogowy	9600000092	9600000093
Napięcie wejściowe (V AC)	230 (180–253 V)	12
Napięcie załączenia (V)	-	> 12,6 ± 0,2
Napięcie końcowe ładowania (V DC)	13,8	-
Maksymalny prąd ładowania (A)	1,0	-
Pobór prądu w trybie czuwania (mA)	-	< 0,2
Wymiary (szer. x wys. x gł., mm)	70 x 100 x 60	100 x 67 x 25
Waga (kg. ok.)	0,45	0,12

 MCA 2415	 MCA 2425	 MCA 2440	 IU 812
9600000033	9600000034	9600000035	9600000037
2	3	3	1
	90–260		230 (180–253)
	50–60		50–60
	28,8 / 29,4		14,4
	27,6		13,6
40–170	75–300	100–400	-
-	-	-	100
	8		-
	92		-
12,5	25	40	8
-	-	-	IU0U z ograniczeniem czasowym fazy IU0
	-20 do +50		0 do +50
179 x 63 x 238	208,5 x 75 x 283	208,5 x 75 x 303	120 x 70 x 200
1,6	2,9	3,9	0,9
•	•	•	-
•	•	•	•
-	-	-	•
Za pośrednictwem pilota zdalnego sterowania lub przełączników DIP w urządzeniu			-
Akumulatory ołowiowo-kwasowe (mokre, żelowe, AGM)			-
odpowiednik IP 21			-
9600000099	9600000099	9600000099	-
9600000100	9600000100	9600000100	-
-	-	-	-
-	-	-	-

DANE TECHNICZNE								
KONWERTERY Z ŁADOWARKĄ DC	DCC 1212-10	DCC 1212-20	DCC 1212-40	DCC 2412-20	DCC 2412-40	DCC 1224-10	DCC 1224-20	DCC 2424-10
Nr katalogowy	9600003753	9600003754	9600003755	9600003750	9600003751	9600003748	9600003749	9600003752
Napięcie wejściowe (V)	12 (8–16)	12 (8–16)	12 (8–16)	24 (16–32)	24 (16–32)	12 (8–16)	12 (8–16)	24 (16–32)
Napięcie wyjściowe (V)	12 (13,2–14,7)	12 (13,2–14,7)	12 (13,2–14,7)	12 (13,2–14,7)	12 (13,2–14,7)	24 (26,4–29,4)	24 (26,4–29,4)	24 (26,4–29,4)
Napięcie wyjściowe / krzywa	3-stopniowa krzywa ładowania lub wartość stała							
Prąd ładowania (A)	10	20	40	20	40	10	20	10
Typy akumulatorów	Akumulatory ołowiowo-kwasowe (mokre, żelowe, AGM), akumulator litowo-jonowy Dometic eStore							
Sprawność do (%)	89%	89%	89%	89%	89%	89%	89%	89%
Wymiary (szer. x wys. x gł., mm)	153 x 73 x 180	153 x 73 x 220	153 x 73 x 260	153 x 73 x 220	153 x 73 x 260	153 x 73 x 220	153 x 73 x 260	153 x 73 x 220
Waga (kg)	1,25	1,55	1,85	1,55	1,85	1,55	1,85	1,55
Certyfikaty	Homologacja E (dyrektywa motoryzacyjna EMC)							
/ Akcesoria								
Czujnik temperatury MCA-TS1	9600000099	9600000099	9600000099	9600000099	9600000099	9600000099	9600000099	9600000099

DANE TECHNICZNE			
INWERTERY	PP 152 / PP 154	PP 402 / PP 404	PP 602 / PP 604
Nr katalogowy	9600000016 / 9600000017	9600000018 / 9600000019	9600000020 / 9600000021
Napięcie wejściowe (V DC)	12 (11–15) / 24 (22–30)		
Napięcie wyjściowe / kształt (V AC)	230 / zmodyfikowana fala sinusoidalna \square		
Częstotliwość wyjściowa (Hz)	50	50	50
Prąd jałowy (A)	0,25	0,25	0,25
Moc ciągła (W)	150	350	550
Moc szczytowa (W)	350	700	1100
Chłodzenie	wentylator reagujący na temperaturę i moc		
Sprawność do (%)	90	90	90
Układ priorytetowego przełączania sieci	–	–	–
Wymiary (szer. x wys. x gł., mm)	129 x 71 x 177	129 x 71 x 192	129 x 71 x 237
Waga (kg. ok.)	0,84	0,99	1,4
Certyfikaty	Homologacja E (dyrektywa motoryzacyjna EMC)		
Stopień ochrony	odpowiednik IP 21		
/ Akcesoria			
Przewód zasilający DC	–	–	–
Standardowy panel zdalnego sterowania MCR-9	–	–	–

3.29 / Inwerter Dometic PocketPower Smart



PP 1002 / PP 1004









PP 2002 / PP 2004









SI 102

9600000022 / 9600000023	9600000024 / 9600000025	9600000036
12 (11–15) / 24 (22–30)		12 (11–15)
230 / zmodyfikowana fala sinusoidalna \square U		230 / zmodyfikowana fala sinusoidalna \square U
50	50	50
< 0,8	< 1,5	–
1000	2000	100
2000	4000	200
wentylator reagujący na temperaturę i moc		
85	85	90
●	●	–
176 x 95 x 338	176 x 95 x 443	67 x 43 x 125
3,5	5	0,28
Homologacja E (dyrektywa motoryzacyjna EMC)		Homologacja E (dyrektywa motoryzacyjna EMC)
odpowiednik IP 21		–
9600000270	9600000270	–
9600000091	9600000091	–

DANE TECHNICZNE				
INWERTERY SINUSOIDALNE	DSP 212 / DSP 224	DSP 412 / DSP 424	DSP 612 / DSP 624	DSP 1012 / DSP 1024
Nr katalogowy	9600002603 / 9600002540	9600002541 / 9600002542	9600002543 / 9600002544	9600002545 / 9600002546
Napięcie wejściowe (V DC)	12 (10–16,5 V) / 24 (20–33 V)			
Napięcie wyjściowe (V AC) / kształt	230 / czysta fala sinusoidalna 			
Częstotliwość wyjściowa (Hz)	50	50	50	50
Prąd jałowy (A)	0,6 / 0,4	0,6 / 0,4	1,1 / 0,6	1,1 / 0,6
Pobór prądu w trybie czuwania (A)	–	–	0,3 / 0,2	0,35 / 0,2
Moc ciągła (W)	150	350	600	1000
Moc szczytowa (W)	300	700	1200	2000
Sprawność do (%)	90	90	90	90
Wymiary (szer. x wys. x gł., mm)	127 x 52 x 210	127 x 52 x 210	230 x 80 x 262	230 x 80 x 282
Waga (kg, ok.)	1,1	1,2	2,8	3,1
Wbudowany układ priorytetowego przełączania sieci z synchronizacją napięcia	–	–	–	–
Certyfikaty	Homologacja E (dyrektywa motoryzacyjna EMC)			
Stopień ochrony	odpowiednik IP 21			
/ Akcesoria				
Przewód zasilający DC	W zestawie	W zestawie	9600000268	9600000268
Standardowy panel zdalnego sterowania DSP-RCT	–	–	W zestawie	W zestawie
Komfortowy panel zdalnego sterowania DSP-EM	–	–	–	–
Układ priorytetowego przełączania sieci VS-230	–	–	9600000324	9600000324

DANE TECHNICZNE	
INTELIĞENTNY UKŁAD ZARZĄDZANIA AKUMULATOREM	MPC 01
Nr katalogowy	9102500073
Wymiary wraz z pokrętełłem (szer. x wys. x gł., mm)	145 x 122 x 24,5
Napięcie wejściowe (V DC)	8–16
Pobór prądu	150 mA w trybie wyświetlania, 10 mA w trybie czuwania

					
DSP 1512 / DSP 1524	DSP 2012 / DSP 2024	DSP 1312T / DSP 1324T	DSP 1812T / DSP 1824T	DSP 2312T / DSP 2324T	DSP 3512T / DSP 3524T
9600002547 / 9600002548	9600002549 / 9600002550	9600002551 / 9600002552	9600002553 / 9600002554	9600002555 / 9600002556	9600002557 / 9600002558
12 (10–16,5 V) / 24 (20–33 V)		12 (10,5–16 V) 24 (21–32 V)			
230 / czysta fala sinusoidalna 					
50	50	50 / 60	50 / 60	50 / 60	50 / 60
1,5 / 0,8	1,8 / 0,9	2,5 / 1,3	2,5 / 1,3	2,8 / 1,4	3,6 / 1,8
0,4 / 0,25	0,5 / 0,3	0,2 / 0,1	0,2 / 0,1	0,2 / 0,15	0,2 / 0,15
1500	2000	1300*	1800*	2300*	3500*
3000	4000	2400	3200	4000	6000
90	90	90	92	92	92
272 x 97 x 382	272 x 97 x 402	284 x 118 x 405	284 x 118 x 405	284 x 118 x 481	283 x 128,4 x 496
4,9	5,2	4,8	6,1	6,6	10,9
-	-	•	•	•	•
Homologacja E (dyrektywa motoryzacyjna EMC)					
odpowiednik IP 21					
12 V: 9102700003 24 V: 9600000268	12 V: 9600000269 24 V: 9600000268	9600000268	12 V: 9102700003 24 V: 9600000268	12 V: 9600000269 24 V: 9600000268	12 V: na zapytanie 24 V: 9600000268
W zestawie	W zestawie	9600002564	9600002564	9600002564	9600002564
-	-	9600002565	9600002565	9600002565	9600002565
9600000324	9600000324	-	-	-	-

* Podana moc ciągła przez 10 minut, ciągła praca bez ograniczeń: 50% mocy szczytowej

ABY ZAMÓWIĆ PRODUKTY DOMETIC – ZADZWOŃ LUB NAPISZ DO NAS!

+48 22 414 32 00 / INFO@DOMETIC.PL

MASZ OCHOTĘ NA WIĘCEJ ...? ZAMÓW NASZE KATALOGI!

2018

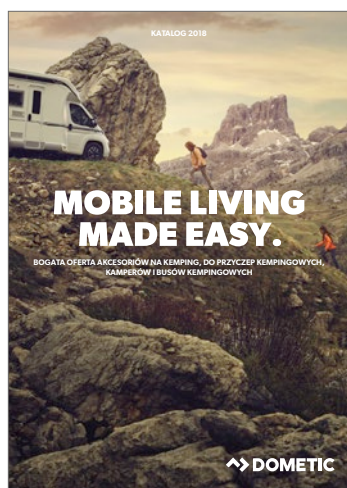

BOGATA OFERTA AKCESORIÓW NA KEMPING, DO PRZYCZEP KEMPINGOWYCH, KAMPERÓW I BUSÓW KEMPINGOWYCH

Bogata oferta dla entuzjastów podróżowania kamperem lub przyczepą kempingową. Kompleksowe wyposażenie obejmujące urządzenia chłodnicze i klimatyzatory, produkty elektroniczne, kamery cofania, akcesoria samochodowe, okna, markizy, produkty kuchenne i sanitarne.

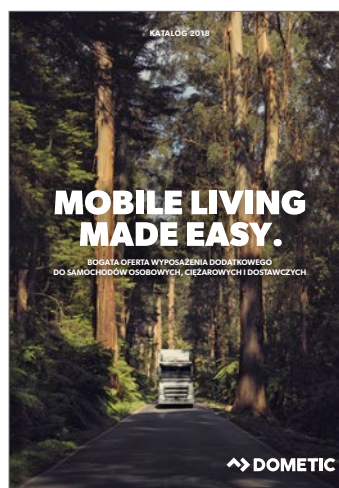

BOGATA OFERTA WYPOSAŻENIA DO SAMOCHODÓW OSOBOWYCH, CIĘŻAROWYCH I DOSTAWCZYCH

Produkty zapewniające bezpieczeństwo i zwiększające komfort podróży w samochodzie osobowym, dostawczym i w ciężarówce. Od systemów parkowania i kamer cofania, aż po urządzenia do konserwacji akumulatora. A dodatkowo bogata oferta lodówek przenośnych przydatnych w pracy i w czasie wolnym.

NASZE KATALOGI SĄ RÓWNIEŻ DOSTĘPNE W INTERNECIE POD ADRESEM: DOMETIC.COM

OBSŁUGA KLIENTA

INTERNET

dometic.com
info@dometic.pl

TWÓJ PARTNER DOMETIC

Dystrybutorów Dometic łatwo znajdziesz na naszej stronie internetowej:
dometic.com



Dometic jest globalną firmą, która – poprzez dostarczanie doskonałych rozwiązań pozwalających zaspokoić podstawowe potrzeby ludzi podczas podróży – sprawia, że życie w drodze staje się prostsze. Ułatwiamy gotowanie, dbanie o higienę osobistą i utrzymywanie przyjemnej temperatury poza domem. Oferujemy inteligentne i niezawodne produkty o wyjątkowym wzornictwie.



Mobile living made easy.



POLAND

DOMETIC POLAND SP. Z O. O

ul. Puławska 435 A
PL-02-801 Warszawa
Tel +48 22 414 32 00
Fax +48 22 414 32 01
Mail info@dometic.pl
Net dometic.com

AUSTRALIA

DOMETIC AUSTRALIA PTY. LTD.

1 John Duncan Court
Varsity Lakes QLD 4227
Tel +61 7 55076000
Fax +61 7 55076001
Mail sales@dometic-waeco.com.au

AUSTRIA

DOMETIC AUSTRIA GMBH

Neudorferstrasse 108
A-2353 Guntramsdorf
Tel +43 2236 908070
Fax +43 2236 90807060
Mail info@dometic.at

BELGIUM

DOMETIC BRANCH OFFICE BELGIUM

Lourdesstraat 84 B
B-8940 Geluwe
Tel +32 2 3598040
Fax +32 2 3598050
Mail info@dometic.be

BRAZIL

DOMETIC DO BRASIL LTDA

Avenida Paulista 1754, conj. 111
SP 01310-920 Sao Paulo
Tel +55 11 3251 3352
Fax +55 11 3251 3362
Mail info@dometic.com.br

DENMARK

DOMETIC DENMARK A/S

Nordensvej 15, Taulov
DK-7000 Fredericia
Tel +45 75585966
Fax +45 75586307
Mail info@dometic.dk

FINLAND

DOMETIC FINLAND OY

Mestarintie 4
FIN-01730 Vantaa
Tel +358 20 7413220
Mail info@dometic.fi

FRANCE

DOMETIC SAS

ZA du Pré de la Dame Jeanne
B.P. 5
F-60128 Plailly
Tel +33 3 44633525
Fax +33 3 44633518
Mail marine@dometic.fr

GERMANY

DOMETIC WAECO INTERNATIONAL GMBH

Hollefeldstraße 63
D-48282 Emsdetten
Tel +49 (0) 2572 879-0
Fax +49 (0) 2572 879-300
Mail info@dometic-waeco.de

HONG KONG

DOMETIC GROUP ASIA PACIFIC

Suites 2207-11, 22/F, Tower 1
The Gateway, 25 Canton Road
Tsim Sha Tsui, Kowloon
Tel +852 2 4611386
Fax +852 2 4665553
Mail info@waeco.com.hk

HUNGARY

DOMETIC ZRT. SALES OFFICE

H-1147 Budapest
Kerékgyártó u. 5.
Tel +36 1 468 4400
Fax +36 1 468 4401
Mail budapest@dometic.hu

ITALY

DOMETIC ITALY S.R.L.

Via Virgilio, 3
I-47122 Forlì (FC)
Tel +39 0543 754901
Fax +39 0543 754983
Mail vendite@dometic.it

JAPAN

DOMETIC KK

Maekawa-Shibaura, Bldg. 2
2-13-9 Shibaura Minato-ku
Tokyo 108-0023
Tel +81 3 5445 3333
Fax +81 3 5445 3339
Mail info@dometic.jp

MEXICO

DOMETIC MX, S. DE R. L. DE C. V.

Circuito Médicos No. 6 Local 1
Colonia Ciudad Satélite
CP 53100 Naucalpan de Juárez
Estado de México
Tel +52 55 5374 4108
Fax +52 55 5393 4683
Mail info@dometic.com.mx

NETHERLANDS

DOMETIC BENELUX B.V.

Ecustraat 3
NL-4879 NP Etten-Leur
Tel +31 76 5029000
Fax +31 76 5029019
Mail info@dometic.nl

NEW ZEALAND

DOMETIC NEW ZEALAND LTD.

PO Box 12011
Penrose
Auckland 1642
Tel +64 9 622 1490
Fax +64 9 622 1573
Mail customerservices@dometic.co.nz

NORWAY

DOMETIC NORWAY AS

Østerøyveien 46
N-3236 Sandefjord
Tel +47 33428450
Fax +47 33428459
Mail firmapost@dometic.no

POLAND

DOMETIC POLAND SP. Z O.O

ul. Puławska 435A
PL-02-801 Warszawa
Tel +48 22 414 32 00
Fax +48 22 414 32 01
Mail info@dometic.pl

PORTUGAL

DOMETIC SPAIN, S.L.

Branch Office em Portugal
Rot. de São Gonçalo nº 1–Esc. 12
2775-399 Carcavelos
Tel +351 219 244 173
Fax +351 219 243 206
Mail info@dometic.pt

RUSSIA

DOMETIC RUS LLC

Komsomolskaya square 6–1
RU-107140 Moscow
Tel +7 495 780 79 39
Fax +7 495 916 56 53
Mail info@dometic.ru

SINGAPORE

DOMETIC PTE LTD

18 Boon Lay Way
06-141 Trade Hub 21
Singapore 609966
Tel +65 6795 3177
Fax +65 6862 6620
Mail dometic.sg@dometic.com

SLOVAKIA & CZECH REPUBLIC

DOMETIC SLOVAKIA S.R.O.

Sales Office Bratislava
Nádražná 34/A
900 28 Ivánka pri Dunaji
Tel +421 2 45 529 680
Fax +421 2 45 529 680
Mail bratislava@dometic.com

SOUTH AFRICA

DOMETIC (PTY) LTD.

Regional Office South Africa &
Sub-Saharan Africa
2 Avalon Road, West Lake View
Ext 11, Modderfontein 1645
Tel +27 87 3530380
Mail info@dometic.co.za

SPAIN

DOMETIC SPAIN S.L.

Avda. Sierra del Guadarrama, 16
E-28691 Villanueva de la Cañada
Madrid
Tel +34 918 336 089
Fax +34 900 100 245
Mail info@dometic.es

SWEDEN

DOMETIC SCANDINAVIA AB

Gustaf Melins gata 7
SE-421 31 Västra Frölunda
Tel +46 31 7341100
Fax +46 31 7341101
Mail info@dometic.se

SWITZERLAND

DOMETIC SWITZERLAND AG

Riedackerstrasse 7a
CH-8153 Rümlang
Tel +41 44 8187171
Fax +41 44 8187191
Mail info@dometic.ch

UNITED ARAB EMIRATES

DOMETIC MIDDLE EAST FZCO

P.O. Box 17860
S-D 6, Jebel Ali Freezone
Dubai
Tel +971 4 883 3858
Fax +971 4 883 3868
Mail info@dometic.ae

UNITED KINGDOM

DOMETIC UK LTD.

Domestic House, The Brewery,
Blandford St. Mary
Dorset DT11 9LS
Tel +44 344 626 0133
Fax +44 344 626 0143
Mail info@dometic.co.uk

USA

DOMETIC MARINE DIVISION

2000 N. Andrews Ave. Ext.
Pompano Beach, FL 33069
Tel +1 954-973-2477
Fax +1 954-979-4414
Mail marinesales@dometicusa.com